



Rev. n. 02 - 04/2017 - Acanto Comunicazione - LIFEPIXEL

MACCHINE TRADIZIONALI TOP MAQUINAS TRADICIONALES TOP

PIALLE
CEPILLADORAS - REGRESADORAS



MC CASADEI - BUSELLATO
Via del Lavoro 1/3 - Po box 168
36016 Thiene - Vicenza - Italy
T. +39 0445 690000 - F. +39 0445 652400
info@casadeibusellato.it
www.casadeibusellato.it



TRADITION

Casadei è una tradizione che si rinnova.

Già dal 1945 le prime combinate si affermano nell'ambito del mercato delle macchine tradizionali per la lavorazione del legno dando vita alla grande produzione Casadei che, grazie a costanti investimenti in risorse umane e tecnologia applicata, ha raggiunto una leadership di qualità riconosciuta a livello mondiale.

Una divisione ricerca e sviluppo all'avanguardia ed un processo produttivo altamente automatizzato garantiscono la realizzazione di prodotti sempre tecnologicamente innovativi, caratterizzati da un alto grado di qualità ed affidabilità.

Casadei es una tradición que se renueva.

A partir ya de 1945 las primeras máquinas combinadas se afirmaban en el ámbito del mercado de las máquinas tradicionales para la elaboración de la madera, dando vida a la gran producción Casadei que, gracias a constantes inversiones en recursos humanos y tecnología aplicada, ha alcanzado un liderazgo de calidad reconocido a nivel mundial.

Una división de investigación y desarrollo de vanguardia, así como un proceso productivo altamente automatizado garantizan la realización de productos siempre tecnológicamente innovadores, caracterizados por un alto grado de calidad y fiabilidad.

PROGRESS

Casadei è presente oggi con successo in oltre 90 paesi nei 5 continenti, grazie ad una rete distributiva capillare ed altamente qualificata, ed offre una gamma di prodotti completa che spazia dalle macchine tradizionali a sofisticate macchine speciali quali sezionatrici, levigatrici, bordatrici e scorniciatrici.

Casadei actualmente está presente con éxito en más de 90 países en los 5 continentes, gracias a una red de distribución capilar altamente calificada, brindando una gama de productos completa que abarca desde máquinas tradicionales a sofisticadas máquinas especiales, como las seccionadoras, lijadoras, chapadoras y molduradoras.

TRADITION



PROGRESS



PF 520M / PF 410

PIALLE A FILO CEPILLADORAS

AFFIDABILITÀ, ROBUSTEZZA, PRECISIONE!
FIABILIDAD, ROBUSTEZ, PRECISIÓN!



PF 520M: movimentazione motorizzata del piano in entrata da quadro comandi con lettore elettronico digitale dell'asportazione.

PF 520M: movimiento motorizado de la mesa en entrada desde el cuadro de mandos, con lector digital electrónico de la profundidad de pasada.



PF 520M



Tutti i comandi elettrici sono centralizzati in un quadro comandi in posizione ergonomica facilmente accessibile.
Todos los mandos electricos estan centralizados en un cuadro de mandos ubicado en posicion ergonomica fácilmente accesible.



PF 410: movimentazione del piano in entrata manuale con lettura dell'asportazione con indice su targa.

PF 410: movimiento de la mesa en entrada manual con lectura de la profundidad de pasada con índice en la placa.



PF 410

PF 520M

PIALLE A FILO CEPILLADORAS

Guida ausiliaria ribaltabile (optional).
Guía suplementaria abatible (bajo demanda).

Quadro comandi in posizione ergonomica, facilmente accessibile per l'operatore.
Cuadro de mandos en posición ergonomica fácilmente accesible.

Guida a filo inclinabile 90° ÷ 45°.
La guía a cepillar puede inclinarse 90° ÷ 45°.



Piani in ghisa nervata e rettificata.
Lunghezza totale 3000 mm!
(PF 520M).
Mesas en fundición rectificada.
Longitud total 3000 mm!
(PF 520M).

Basamento palettizzabile.
Zocalo "palletizable"



La protezione albero pialla garantisce la massima sicurezza durante la lavorazione. La protezione è ripiegabile.
La protección cepillo garantiza la máxima seguridad durante el trabajo. La protección cepillo es plegable.



Alta qualità di finitura: sia la PF 410 che la PF 520 M possono essere equipaggiate con albero Torsa e con albero a spirale con coltelli.
Elevada calidad de acabado: tanto la PF 410 QUE la PF 520 M pueden equiparse con el eje Torsa y con el eje helicoidal con cuchillas.



Il basamento palettizzabile consente una facile movimentazione della macchina.
El zocalo "palletizable" permite una fácil movimentación de la máquina.



La guida a filo, grazie all'ampia superficie di appoggio, consente di lavorare con precisione anche pezzi pesanti e di grandi dimensioni.
La guida può essere facilmente inclinata fino a 45°.
La guía a cepillar, gracias a su amplia superficie de apoyo, permite de trabajar con precisión también piezas pesadas y de grandes dimensiones. La guía puede inclinarse fácilmente hasta 45°.

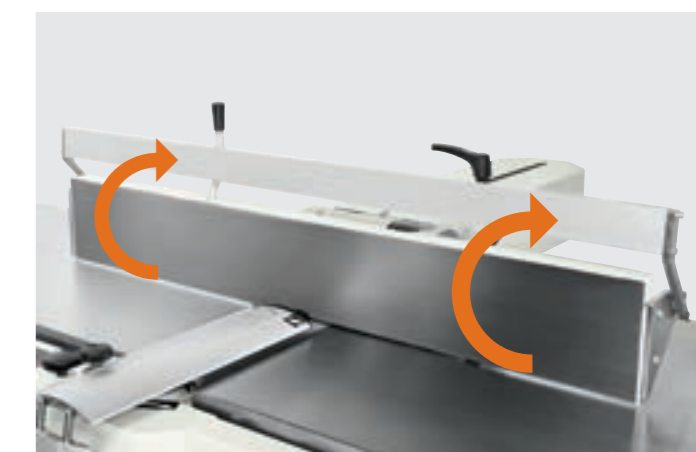

La guida ausiliaria ribaltabile, disponibile su richiesta, è consigliata per la lavorazione di pezzi sottili.
La guía suplementaria abatible, bajo demanda, se recomienda para trabajar piezas finas.

PF 520M / PF 410

PIALLE A FILO CEPILLADORAS



I piani a filo, costruiti in ghisa a struttura nervata, sono rettificati per ottenere una perfetta finitura e facilitare lo scorrimento dei pezzi. Le notevoli dimensioni dei piani consentono il raddrizzamento di pezzi anche molto lunghi.

Las mesas, en fundición rectificada, aseguran un fácil deslizamiento de la pieza y un perfecto acabado. Las grandes dimensiones de las mesas permiten en perfecto enderezamiento aun de piezas muy largas.

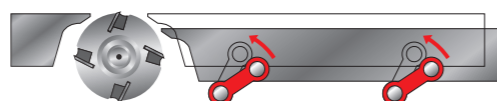

I piani a filo sono regolabili tramite un sistema a parallelogramma, su bielle. Questo sistema consente una regolazione perfettamente parallela dei piani e ne garantisce l'equidistanza con l'albero portacoltelli, con qualsiasi profondità di passata. Tale soluzione consente di eliminare ogni difetto di lavorazione dovuto a vibrazioni anche con forti asportazioni. Las mesas se mueven sobre un sistema a paralelogramo, mediante bielas. El sistema asegura un perfecto paralelismo de las mesas, con cualquier profundidad de pasada. Dicha solución elimina todos los defectos de vibración de la pieza en trabajo, aun con fuertes asportaciones.



La protezione è ripiegabile in funzione delle esigenze di lavorazione. Questo sistema è stato studiato in modo da offrire una protezione efficace per l'operatore. La protección cepillo es plegable según los requisitos de trabajo. Este sistema se a estudiado para ofrecer una protección eficaz para el operador.



La protezione a sollevamento automatico "TX MATIC", disponibile su richiesta, consente lo spostamento della protezione solo durante il passaggio del legno lasciando l'albero porta-coltelli sempre coperto, per una maggiore sicurezza. La protección a levantamiento automático "TX MATIC", disponible bajo demanda, permite el desplazamiento de la protección sólo durante el avance de la madera dejando el eje porta-cuchillas siempre cubierto, para una mayor seguridad.

PF 520M / PF 410

PIALLE A FILO CEPILLADORAS

CARATTERISTICHE TECNICHE	CARATTERISTICHE TECNICHE	PF 410	PF 520M
Diametro albero pialla	Diámetro del eje portacuchillas	120 mm	120 mm
Coltelli	Cuchillas	4	4
Dimensione coltelli pialla HSS standard	Dimensiones cuchillas HSS estándar	410 x 35 x 3 mm	520 x 35 x 3 mm
Velocità di rotazione albero pialla g/min	Velocidad del eje RPM	5000	5000
Asportazione massima	Profundidad de pasada máxima	8 mm	8 mm
Larghezza utile di lavoro piani a filo	Anchura de las mesas	410 mm	520 mm
Lunghezza totale dei piani a filo	Longitud de las mesas	2600 mm	3000 mm
Guida filo inclinabile 90°÷45°	Guía inclinable 90°÷45°	1100 x 160 mm	1100 x 160 mm
Potenza motore principale (HP) (S6)	Potencia motor principal (HP) (S6)	5 kW (7) 50 Hz	5 kW (7) 50 Hz
Altezza piano di lavoro	Altura mesa de trabajo	844 mm	844 mm
Diametro bocche di aspirazione	Diámetro bocas de aspiración	1 x Ø 120 mm	1 x Ø 120 mm
Velocità dell'aria di aspirazione	Velocidad aire aspirado	20 m/sec	20 m/sec
Consumo aria aspirazione	Capacidad aire aspiración	814 m³/h	814 m³/h
Peso netto della macchina base	Peso neto máquina base	605 Kg	815 Kg
EQUIPAGGIAMENTI*	EQUIPOS*		
Movimentazione del piano di entrata manuale con lettura dell'asportazione con indice su targa	Subida de la mesa de entrada manual mediante palanca con visualización sobre escala graduada	●	-
Movimentazione del piano di entrata motorizzata con lettore digitale elettronico dell'asportazione	Subida de la mesa de entrada motorizada con visualización electrónica digital	-	●
Guida ausiliaria ribaltabile	Guía suplementaria abatible	○	○
Protezione albero a sollevamento automatico TX Matic	Protección eje cepillador con subida y bajada automática TX Matic	○	○
Albero monoblocco "TERSA"	Eje monobloque "TERSA"	○	○
Albero a spirale con coltelli	Eje helicoidal con cuchillas	○	○
Avviamento stella triangolo automatico motore principale	Arranque estrella-triángulo automático del motor principal	○	○
Potenza motore 5kW 7HP 50Hz (S6) 6kW 8HP 60Hz (S6)	Motor 5kW 7HP 50Hz (S6) 6kW 8HP 60Hz (S6)	●	●
Potenza motore 7kW 9HP 50Hz (S6) 8kW 11HP 60Hz (S6)	Motor 7kW 9HP 50Hz (S6) 8kW 11HP 60Hz (S6)	○	○

* Per esigenze di carattere tecnico, normativo e commerciale, gli equipaggiamenti standard e optional possono differire da paese a paese. Vi preghiamo quindi di rivolgervi al nostro concessionario di zona.

Per esigenze dimostrative tutte le foto di questo catalogo riproducono macchine in configurazione CE e sono complete di opzionali. Senza nessun preavviso i dati tecnici possono essere variati. Le modifiche non influenzano la sicurezza prevista dalle norme CE.

● = standard
○ = opzionale
- = non disponibile

* Por razones técnicas, comerciales o de normativas, los equipos estándar y las opciones pueden variar según el país. Diríjase por lo tanto a nuestro revendedor de zona.

Por exigencias de ilustración las fotos de este catálogo reproducen máquinas en configuración CE y están equipadas con opcionales. Los datos técnicos pueden modificarse sin previo aviso. Las modificaciones no afectan a la seguridad prevista por las normas CE.

● = Estándar
○ = Opcional
- = No disponible

LIVELLI DI EMISSIONE SONORA	NIVELES DE EMISION SONORA	ALBERO STANDARD EJE STANDARD	
		PF 410	PF 520M
Livello di pressione acustica al posto operatore a vuoto EN ISO 11202:2010 *(K = 4 dB)	Nivel de presión acústica en el lugar de operario en vacío EN ISO 11202:2010 *(K = 4 dB)	83 dB (A)	86 dB (A)
Livello di pressione acustica al posto operatore in lavorazione EN ISO 11202:2010 *(K = 4 dB)	Nivel de presión acústica en el lugar de operario en trabajo EN ISO 11202:2010 *(K = 4 dB)	94 dB (A)	92 dB (A)
Livello di potenza acustica a vuoto EN ISO 3744:2010 *(K = 2,0 dB)	Nivel de potencia acústica en vacío EN ISO 3744:2010 *(K = 2,0 dB)	91 dB W (A)	94 dB W (A)
Livello di potenza acustica in lavorazione EN ISO 3744:2010 *(K = 2,0 dB)	Nivel de potencia acústica en trabajo EN ISO 3744:2010 *(K = 2,0 dB)	100 dB W (A)	100 dB W (A)
Il valore massimo della pressione acustica istantanea ponderata è inferiore a 130 dB (C)	El valor máximo de la presión acústica instantánea ponderada es inferior a 130 dB (C)		
*Fattore di incertezza K (probabilità 68,27%)	Factor de incertidumbre K (probabilidad 68,27%)		

I rilievi sono stati effettuati in accordo alle norme EN 859:2007 + A1:2009 per quanto riguarda il materiale di prova, le condizioni di misurazione e gli strumenti. Pur se esiste una correlazione tra valori di emissione sonora "convenzionali" sopra indicati ed i livelli medi di esposizione personale sulle 8 ore degli operatori, questi ultimi dipendono anche dalle effettive condizioni di funzionamento, dalla durata dell'esposizione, dalle caratteristiche acustiche del locale di lavoro e dalla presenza di ulteriori fonti di rumore, cioè del numero di macchine ed altri processi adiacenti.

Las observaciones se realizaron de acuerdo con las normas EN 859:2007 + A1:2009 para el material de prueba, las condiciones de medición y los instrumentos. Incluso si existe una correlación entre los valores de emisión de sonora "convencional" arriba indicados y los niveles medios de exposición personal sobre las 8 horas de los operarios, estos últimos dependen también de las condiciones reales de funcionamiento, de la duración de la exposición, de las características acústicas del local de trabajo y de la presencia de fuentes adicionales de ruido, es decir, del número de máquinas y otros procesos adyacentes.

DIMENSIONI DIMENSIONES

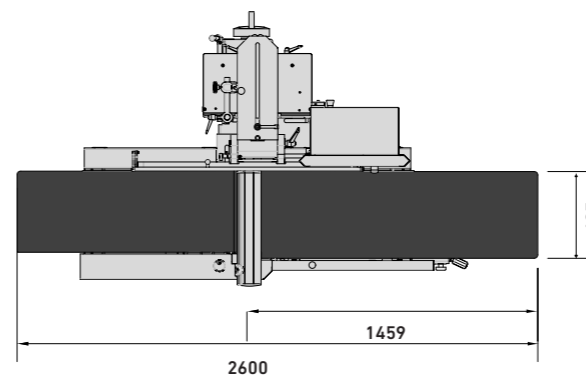
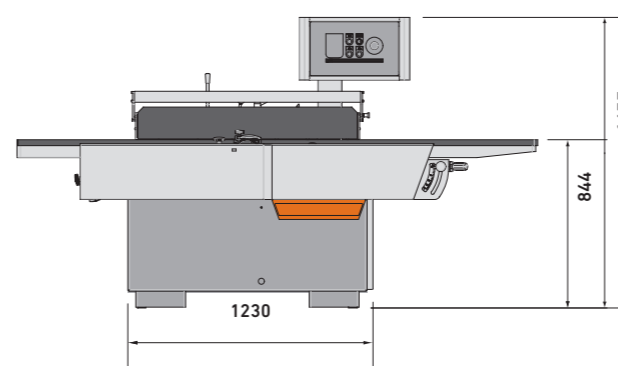

PF 410

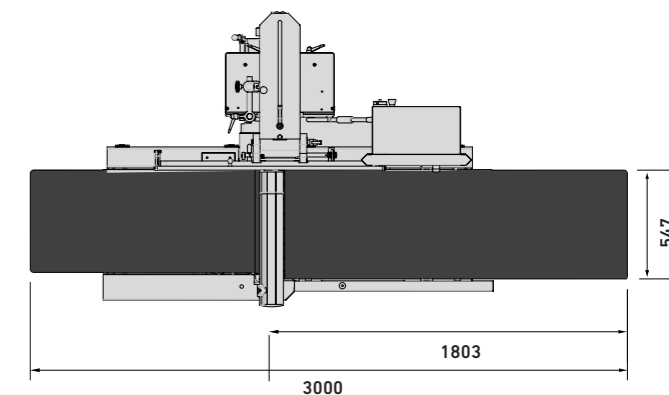
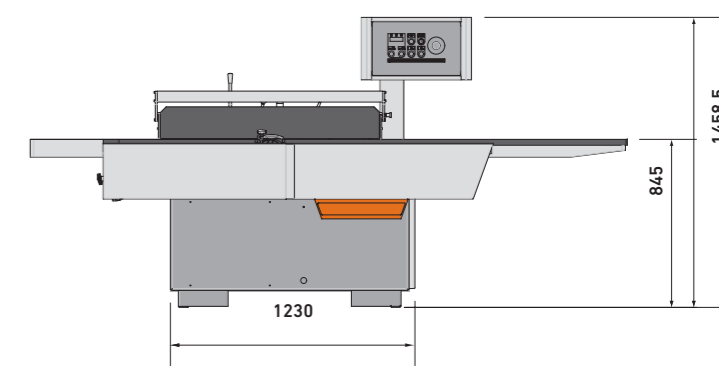

PF 520M

PS 520 / PS 630

PIALLE A SPESSORE REGRUESADORAS

AFFIDABILITÀ, ROBUSTEZZA, PRECISIONE!
FIABILIDAD, ROBUSTEZ, PRECISIÓN!

Quadro comandi in posizione ergonomica con controllo decimale dell'altezza di lavoro e lettore elettronico digitale della quota.
Cuadro de mandos en posición ergonómica con control decimal de la altura de trabajo y lector digital electrónico de la cota.



PS 520



PS 520: 4 velocità di avanzamento allo spessore (5/8/12/18 m/min) regolabili tramite selettore meccanico.
PS 520: 4 velocidades de avance (5/8/12/18 m/min) ajustables por medio de selector mecánico.



PS 630

Basamento palettizzabile.
Zocalo "palletizable".



PS 630 Regolazione continua della velocità allo spessore tramite inverter da 4 a 20 m/min.
PS 630: Ajuste de la velocidad por medio de inverter de 4 a 20 m/min.

PS 520 / PS 630

PIALLE A SPESSORE REGRUESADORAS



Altezza massima di lavoro
allo spessore 300 mm.
Altura de cepillado máxima de 300 mm!



Rivestimento superiore antigraffio in moquette
per una pratica superficie d'appoggio.
Revestimiento superior antirrayas alfombrado para
una práctica superficie de apoyo.



Dispositivo misurazione pezzo.
Dispositivo mensuración piezas.



Sollevamento motorizzato del piano spessore a 2 velocità, con regolazione micrometrica e mediante 4 viti in acciaio protette da soffietti anti-polvere.

Bandelle anti-rumore in entrata ed in uscita.

Subida de la mesa con ajuste micrométrico, con motor de 2 velocidades, por medio de 4 tornillos de acero protegidos por fuelles contra el polvo.

Dispositivos antiruido sobre la parte anterior y posterior de la máquina.



Rulli di traino, oscillanti su bielle indipendenti e cuscinetti a sfere.
Rodillos de arrastre oscilantes sobre bielas independientes y cojinetes esféricos.



Per facilitare l'avanzamento di pezzi di grossa sezione è disponibile, a richiesta, il piano spessore con 2 rulli folli flottanti registrabili in altezza.
Para facilitar el avance de las piezas de gran sección está disponible, sobre demanda, la mesa de regueso con 2 rodillos locos y flotantes registrables en altura.



Il posizionatore elettronico del piano spessore, disponibile su richiesta, permette posizionamenti rapidi e di precisione.
Funzione di calcolatrice inclusa.

El posicionador electrónico de la mesa regueso, disponible a petición, permite posicionamientos rápidos y de la precisión. Función de la calculadora incluida.

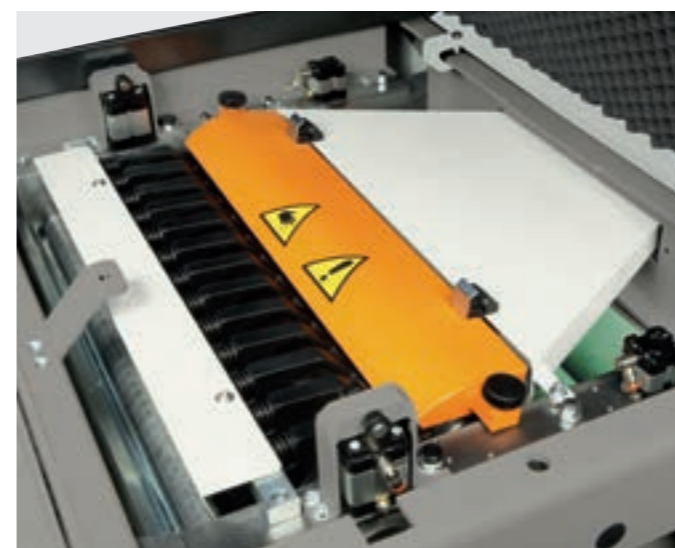

La PS 630 può essere equipaggiata, su richiesta, con regolazione pneumatica della pressione sui rulli superiori di traino registrabile da quadro comandi frontale anziché meccanica. La pressione pneumatica garantisce la stessa pressione con qualsiasi asportazione.

La PS 630 se puede equipar, a petición, con regulación neumática de la presión en los rodillos superiores registrable desde el cuadro de mandos anterior más bien que mecánico. La presión neumática garantiza la misma presión con cualquier pasada.

PS 520 / PS 630

PIALLE A SPESSORE REGRUESADORAS



Gruppo pialla con martelletti anti-ritorno e pressatori in entrata sezionati, rullo di traino in acciaio con dentatura elicoidale in ingresso ed un rullo di traino ricoperto in gomma in uscita. I rulli sono facilmente intercambiabili.

Rumorosità ridotta in fase di lavorazione.

Grupo cepillo con martillos antirretorno y prensores en entrada seccionados, rodillo de arrastre de acero con dentadura helicoidal en entrada y un rodillo de arrastre revestido de goma en salida. Ambos rodillos pueden intercambiarse fácilmente.

Bajo nivel de ruido en la fase de trabajo.

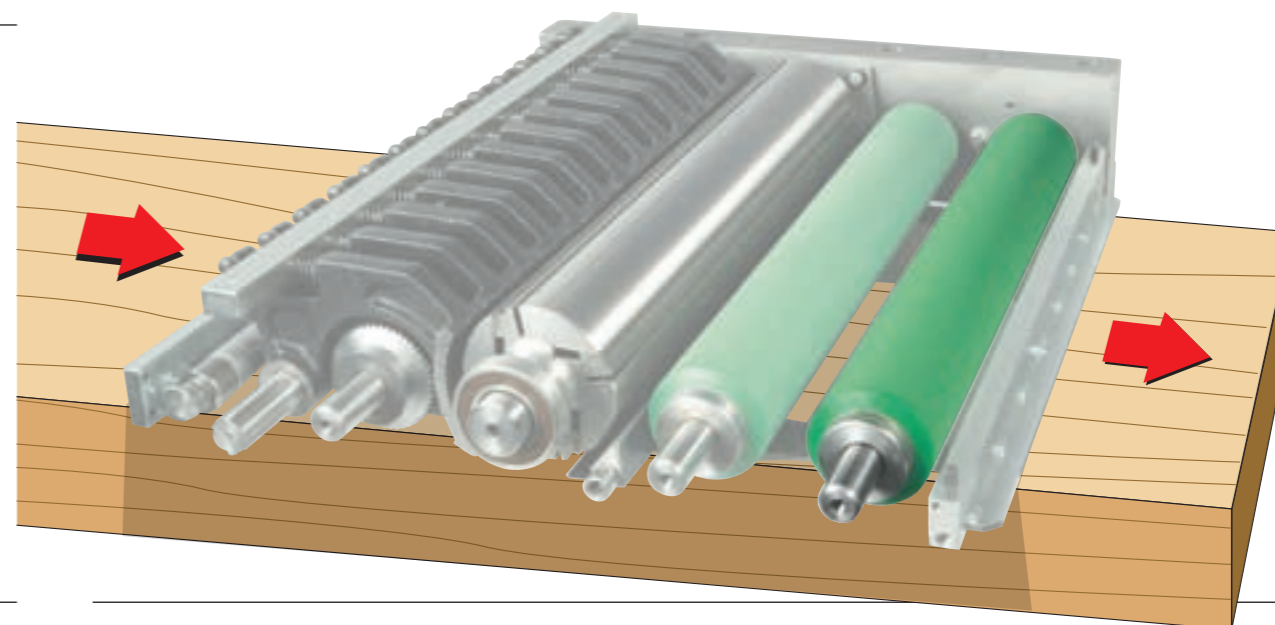

RULLI DI AVANZAMENTO IN USCITA

Sia per la PS 520 che la PS 630 è disponibile, a richiesta, il terzo rullo d'avanzamento superiore motorizzato e ricoperto in gomma.

RODILLOS DE AVANCE EN SALIDA

Tanto por la PS 520 que por la PS 630 esta disponible, bajo demanda, el tercero rodillo de avance superior motorizado y revestido de goma.



RULLI DI AVANZAMENTO IN ENTRATA

Per rispondere al meglio alle diverse necessità di lavorazione il primo rullo di traino in entrata, in acciaio rigato nella versione standard, può essere sostituito con:

- a) RULLO SEZIONATO IN ACCIAIO
- b) RULLO RICOPERTO IN GOMMA

RODILLOS DE ARRASTRE EN ENTRADA

Para satisfacer mejor las diferentes necesidades de elaboración, el primer rodillo de arrastre en entrada, de acero dentado en la versión estándar, puede sustituirse con:

- a) RODILLO SECCIONADO DE ACERO
- b) RODILLO REVESTIDO DE GOMA



Alta qualità di finitura: sia la PS 520 che la PS 630 possono essere equipaggiate con albero Torsa e con albero a spirale con coltelli.

Elevada calidad de acabado: tanto la PS 520 que la PS 630 pueden equiparse con el eje Torsa y con el eje helicoidal con cuchillas.

PS 520 / PS 630

PIALLE A SPESSORE REGRUESADORAS

CARATTERISTICHE TECNICHE	CARACTERISTICAS TECNICAS	PS 520	PS 630
Diametro albero pialla	Diámetro del eje portacuchillas	120 mm	120 mm
Coltelli	Cuchillas	4	4
Dimensione coltelli pialla HSS standard	Dimensiones cuchillas HSS estándar	520 x 35 x 3 mm	640 x 35 x 3 mm
Velocità di rotazione albero pialla g/min	Velocidad del eje RPM	4500	4500
Asportazione massima	Profundidad de pasada máxima	8 mm	8 mm
Dimensioni del piano spessore	Dimensiones de la mesa	530 x 900 mm	640 x 1000 mm
Velocità di avanzamento allo spessore	Velocidad de avance	5/8/12/18 m/min	4 ÷ 20 m/min inverter
Altezza min./max. di lavoro allo spessore	Altura mín./máx. a regruesar	3/300 mm	3/300 mm
Lunghezza min. di lavoro allo spessore	Longitud mínima de la pieza	220 mm	260 mm
Potenza motore principale (HP) (S6)	Potencia motor principal (HP) (S6)	7kW (9,5) 50Hz	9kW (12) 50Hz
Diametro bocche di aspirazione	Diámetro bocas de aspiración	1 x Ø 150 mm	1 x Ø 150 mm
Velocità dell'aria di aspirazione	Velocidad aire aspirado	20 m/sec	20 m/sec
Consumo aria aspirazione	Capacidad aire aspiración	1300 m³/h	1300 m³/h
Peso netto della macchina base	Peso neto máquina base	695 Kg	810 Kg
EQUIPAGGIAMENTI*	EQUIPOS*		
Primo rullo di traino sezionato in acciaio	Primer rodillo de arrastre seccionado en acero	○	○
Primo rullo di traino superiore ricoperto in gomma	Primer rodillo de arrastre superior recubierto en goma	-	○
Sollevamento motorizzato del piano spessore a 2 velocità con lettore digitale elettronico dell'altezza di lavoro	Subida de la mesa regrueso motorizada con 2 velocidades y con visualización electrónica digital	●	●
Piano spessore senza rulli	Mesa regrueso sin rodillos	●	●
Piano a spessore con 2 rulli folli	Mesa regrueso con 2 rodillos locos	○	○
Terzo rullo d'avanzamento superiore ricoperto in gomma motorizzato	Tercer rodillo de avance superior recubierto en goma y motorizado	○	○
Albero monoblocco "TERSA"	Eje monobloque "TERSA"	○	○
Albero a spirale con coltelli	Eje helicoidal con cuchillas	○	○
Posizionatore elettronico del piano a spessore	Posicionador electrónico de la mesa regrueso	○	○
Avviamento stella triangolo automatico motore principale	Arranque estrella-triángulo automático del motor principal	○	●
Potenza motore 7kW 9,5HP 50Hz (S6) 8kW 11HP 60 Hz (S6)	Motor 7kW 9,5HP 50Hz (S6) 8kW 11HP 60 Hz (S6)	●	-
Potenza motore 9kW 12HP 50Hz (S6) 11kW 15HP 60 Hz (S6)	Motor 9kW 12HP 50Hz (S6) 11kW 15HP 60 Hz (S6)	○	●

* Per esigenze di carattere tecnico, normativo e commerciale, gli equipaggiamenti standard e optional possono differire da paese a paese. Vi preghiamo quindi di rivolgervi al nostro concessionario di zona.

Per esigenze dimostrative tutte le foto di questo catalogo riproducono macchine in configurazione CE e sono complete di opzionali. Senza nessun preavviso i dati tecnici possono essere variati. Le modifiche non influenzano la sicurezza prevista dalle norme CE.

* Por razones técnicas, comerciales o de normativas, los equipos estándar y las opciones pueden variar según el país. Dirigirse por lo tanto a nuestro revendedor de zona.

Por exigencias de ilustración las fotos de este catálogo reproducen máquinas en configuración CE y están equipadas con opcionales. Los datos técnicos pueden modificarse sin previo aviso. Las modificaciones no afectan a la seguridad prevista por las normas CE.

● = standard
○ = opzionale
- = non disponibile

● = Estándar
○ = Opcional
- = No disponible

LIVELLI DI EMISSIONE SONORA	NIVELES DE EMISION SONORA	ALBERO STANDARD EJE STANDARD	
		PS 520	PS 630
Livello di pressione acustica al posto operatore in entrata a vuoto EN ISO 11202:2010 *(K = 2,5 dB)	Nivel de presión acústica en el lugar de operario en la entrada en vacío EN ISO 11202:2010 *(K = 2,5 dB)	72 dB (A)	80 dB (A)
Livello di pressione acustica al posto operatore in entrata in lavorazione EN ISO 11202:2010 *(K = 2,5 dB)	Nivel de presión acústica en el lugar de operario en la entrada en trabajo EN ISO 11202:2010 *(K = 2,5 dB)	77 dB (A)	83 dB (A)
Livello di pressione acustica al posto operatore in uscita a vuoto EN ISO 11202:2010 *(K = 2,5 dB)	Nivel de presión acústica en el lugar de operario a la salida en vacío EN ISO 11202:2010 *(K = 2,5 dB)	74 dB (A)	80 dB (A)
Livello di pressione acustica al posto operatore in uscita in lavorazione EN ISO 11202:2010 *(K = 2,5 dB)	Nivel de presión acústica en el lugar de operario a la salida en trabajo EN ISO 11202:2010 *(K = 2,5 dB)	78 dB (A)	88 dB (A)
Livello di potenza acustica a vuoto EN ISO 3744:2010 *(K = 2,0 dB)	Nivel de potencia acústica en vacío EN ISO 3744:2010 *(K = 2,0 dB)	86 dB W (A)	91 dB W (A)
Livello di potenza acustica in lavorazione EN ISO 3744:2010 *(K = 2,0 dB)	Nivel de potencia acústica en trabajo EN ISO 3744:2010 *(K = 2,0 dB)	92 dB W (A)	98 dB W (A)
Il valore massimo della pressione acustica istantanea ponderata è inferiore a 130 dB (C)	El valor máximo de la presión acústica instantánea ponderada es inferior a 130 dB (C)		
*Fattore di incertezza K (probabilità 68,27%)	Factor de incertidumbre K (probabilidad 68,27%)		

I rilievi sono stati effettuati in accordo alle norme EN 860:2007 + A1:2009 per quanto riguarda il materiale di prova, le condizioni di misurazione e gli strumenti. Pur se esiste una correlazione tra valori di emissione sonora "convenzionali" sopra indicati ed i livelli medi di esposizione personale sulle 8 ore degli operatori, questi ultimi dipendono anche dalle effettive condizioni di funzionamento, dalla durata dell'esposizione, dalle caratteristiche acustiche del locale di lavoro e dalla presenza di ulteriori fonti di rumore, cioè del numero di macchine ed altri processi adiacenti.

Las observaciones se realizaron de acuerdo con las normas EN 860:2007 + A1:2009 para el material de prueba, las condiciones de medición y los instrumentos. Incluso si existe una correlación entre los valores de emisión de sonora "convencional" arriba indicados y los niveles medios de exposición personal sobre las 8 horas de los operarios, estos últimos dependen también de las condiciones reales de funcionamiento, de la duración de la exposición, de las características acústicas del local de trabajo y de la presencia de fuentes adicionales de ruido, es decir, del número de máquinas y otros procesos adyacentes.

DIMENSIONI DIMENSIONES

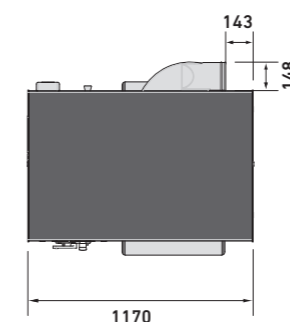
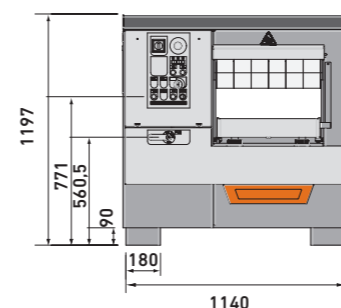

PS 520

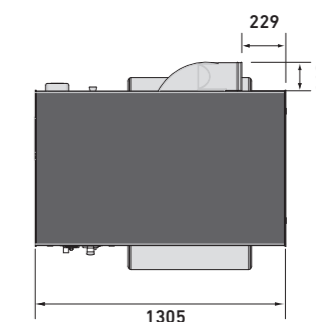
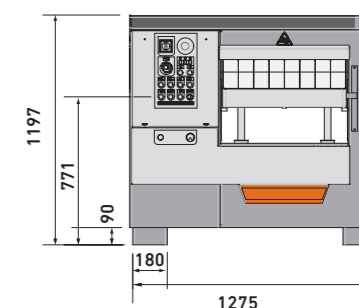

PS 630

PFS 520

COMBINATA FILO-SPESSORE COMBINADA CEPILLO-REGRUESO

AFFIDABILITÀ, ROBUSTEZZA, PRECISIONE!
FIABILIDAD, ROBUSTEZ, PRECISIÓN!

Sollevamento piani a filo simultaneo con regolazione su bielle. Una comoda leva di bloccaggio consente il passaggio rapido di lavorazione da filo a spessore.

Las mesas a cepillar se regulan mediante un sistema a paralelogramo, sobre bielas. El alzamiento de las mesas de cepillar es simultaneo, las mesas se desbloquean mediante una única y cómoda maneta de acción rápida.

Guida a filo inclinabile 90° ÷ 45° con visualizzatore meccanico dell'inclinazione. Lunghezza 1200 mm.

Guía cepillo inclinable 90° ÷ 45° con visor mecánico de la inclinación. Longitud 1200 mm.

Piani a filo in ghisa nervata. Mesas de fundición nervada.

PFS 520

Basamento palettizzabile. Zocalo "palletizable".

Regolazione del piano di entrata tramite leva ad azione rapida. Regulación de la mesa en entrada por palanca a acción rápida.

Quadro comandi in posizione ergonomica. Cuadro de mandos en posición ergonómica.

Gruppo pialla con martelletti antiritorno e pressatori in entrata sezionati, rullo di traino in acciaio con dentatura elicoidale in ingresso ed un rullo di traino ricoperto in gomma in uscita.

Grupo cepillo con martillos antiritorno y prensos en entrada seccionados, rodillo de arrastre de acero con dentadura helicoidal en entrada y un rodillo de arrastre revestido de goma en salida.

Cappa di aspirazione per lavorazione sia a filo che a spessore con posizionamento automatico.

Campana de aspiración para trabajar tanto en cepillo que en regueso con posicionamiento automático.

Piano spessore a scorrimento verticale su 4 viti in acciaio protette da soffiotti anti-polvere. Subida de la mesa por medio de 4 tornillos de acero protegidos por fuelles contra el polvo.

4 velocità di avanzamento allo spessore (5/8/12/18 m/min) regolabili tramite selettore meccanico. 4 velocidades de avance (5/8/12/18 m/min) ajustables por medio de selector mecánico.

Protezione albero pialla con posizionamento automatico nel passaggio dalla lavorazione a filo a quella a spessore. Protección del eje con colocación automática en la transición del trabajo de cepillo a regueso.

Quadro comandi in posizione ergonomica. Cuadro de mandos en posición ergonómica.

Sollevamento motorizzato del piano spessore a 2 velocità con regolazione micrometrica dell'altezza di lavoro e lettore elettronico digitale della quota. Subida de la mesa con ajuste micrométrico con motor de 2 velocidades, y lector digital electrónico de la cota.

PFS 520

COMBINATA FILO-SPESSORE COMBINADA CEPILLO-REGRUESO



Con un unico gesto possiamo cambiare lavorazione in pochi istanti!

Nel passaggio dalla lavorazione a filo a quella a spessore, con la sola azione di apertura simultanea dei piani a filo, si posizionano automaticamente sia la protezione dell'albero piella che la cappa di aspirazione.

Il sistema è provvisto di dispositivo anti-ribaltamento meccanico di sicurezza.

Con un solo gesto puede cambiar trabajo en pocos segundos!

En la transición de trabajar para el cepillo a regueso, con el levantamiento simultáneo de las mesas cepillo, se colocan automáticamente tanto la protección del eje que la campana de aspiración.

El sistema está equipado con dispositivo antivolcado mecánico de seguridad.

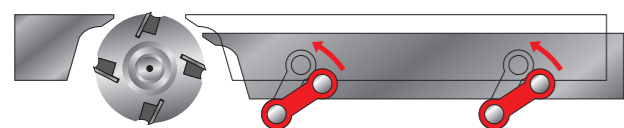

Movimentazione dei piani a filo su bielle a parallelogramma.

I piani a filo sono regolabili tramite un sistema a parallelogramma, su bielle. Questo sistema consente una regolazione perfettamente parallela dei piani e ne garantisce l'equidistanza con l'albero portacoltelli, con qualsiasi profondità di passata. Tale soluzione consente di eliminare ogni difetto di lavorazione dovuto a vibrazioni anche con forti asportazioni.

Las mesas se mueven sobre un sistema a paralelogramo, mediante bielas. El sistema asegura un perfecto paralelismo de las mesas, con cualquiera profundidad de pasada. Dicha solución elimina todos los defectos de vibración de la pieza en trabajo, aun con fuertes asportaciones.

Il sollevamento dei piani servo-assistito è un opzionale obbligatorio per la versione CE mentre per tutte le altre versioni è disponibile su richiesta. Il passaggio da lavorazione a filo a quella a spessore, avviene mediante sistema pneumatico.

El levantamiento de los planes servo-asistido es un opcional obligatorio por la versión CE mientras por todas las otras versiones está disponible sobre solicitud. La transición de trabajar para el cepillo a regueso, ocurre a través de sistema neumático.

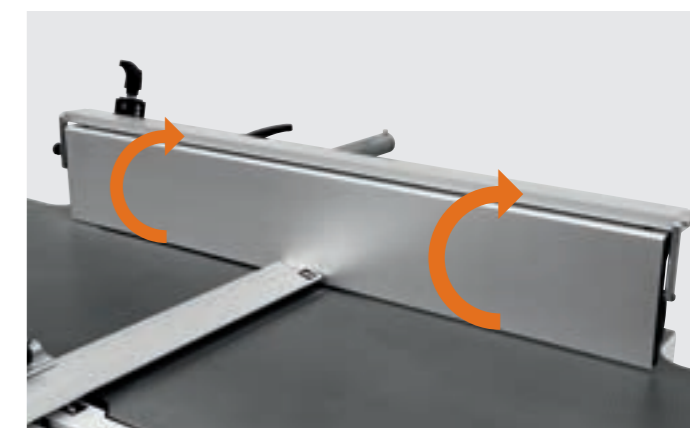

La guida ausiliaria ribaltabile, disponibile su richiesta, è consigliata per la lavorazione di pezzi sottili. La guida supplementaria abatible, bajo demanda, se recomienda para trabajar en seguridad la madera fina.



Il piano spessore di grandi dimensioni è montato su 4 viti di sollevamento in acciaio protette da soffiotti anti-polvere. Questo sistema oltre ad essere estremamente preciso, garantisce una perfetta stabilità del piano anche in condizioni di lavoro sfavorevoli con pezzi lunghi e pesanti.

La mesa del regueso, de grandes dimensiones, viene montada sobre cuatro tornillos de levantamiento en acero protegidos por sopladores anti-polvo. Este sistema, además de ser extremadamente preciso, asegura una perfecta estabilidad de la mesa en todas las condiciones de trabajo, aun con piezas largas y pesadas.



Per facilitare l'avanzamento di pezzi di grossa sezione è disponibile, a richiesta, il piano spessore con 2 rulli folli flottanti registrabili in altezza. Para facilitar el avance de las maderas de gran sección está disponible, sobre demanda, la mesa de regueso con 2 rodillos locos y flotantes registrables en altura.



Il posizionatore elettronico del piano spessore, disponibile su richiesta, permette posizionamenti rapidi e di precisione. Funzione di calcolatrice inclusa. El posicionador electrónico de la mesa regueso, disponible a petición, permite posicionamientos rápidos y de la precisión. Función de la calculadora incluida.

PFS 520

COMBINATA FILO-SPESSORE COMBINADA CEPILLO-REGRUESO



RULLO DI AVANZAMENTO IN ENTRATA

Per rispondere al meglio alle diverse necessità di lavorazione il primo rullo di traino in entrata, in acciaio rigato nella versione standard, può essere sostituito con un rullo sezionato in acciaio.

RODILLO DE AVANCE EN ENTRADA

Para satisfacer mejor las diferentes necesidades de trabajo, el primer rodillo de avance en entrada, de acero dentado en la versión estándar, puede sustituirse con un rodillo seccionado de acero.



Alta qualità di finitura: albero a spirale con coltelli.
Elevada calidad de acabado: eje helicoidal con cuchillas.

L'albero TERSA con coltelli a gettare è disponibile su richiesta. Il bloccaggio automatico dei coltelli ad opera della forza centrifuga conferisce sicurezza e precisione in lavorazione.

Eje TERSA con cuchillas desechables, disponible bajo demanda. El bloqueo automático de las cuchillas por la fuerza centrífuga asegura seguridad y precisión del acabado.

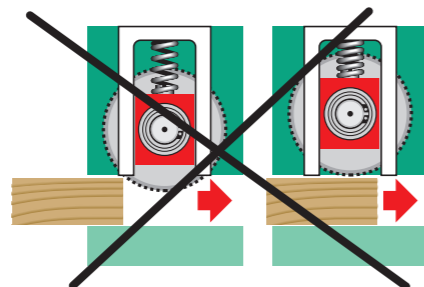
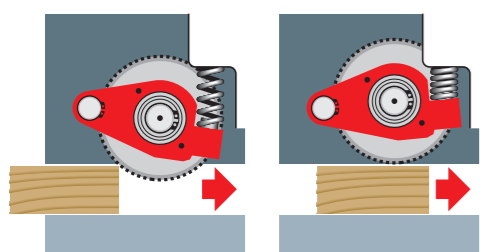

Rulli di traino, oscillanti su bielle indipendenti e cuscinetti a sfere.
Rodillos oscilantes de avance montado sobre cojinetes de bolas y bielas independientes



PFS 520

COMBINATA FILO-SPESSORE COMBINADA CEPILLO-REGRUESO

CARATTERISTICHE TECNICHE	CARACTERISTICAS TECNICAS	PFS 520
PIALLA A FILO	CEPILLO	
Larghezza utile di lavoro piani a filo	Anchura de las mesas	520 mm
Lunghezza totale dei piani a filo	Longitud de las mesas	2300 mm
Asportazione massima (filo)	Profundidad de pasada máxima (cepillo)	6 mm
Guida filo inclinabile 90°±45°	Guía inclinable 90°±45°	1200 x 190 mm
PIALLA A SPESSORE	REGRUESO	
Dimensioni del piano spessore	Dimensiones de la mesa	530 x 900 mm
Velocità di avanzamento allo spessore	Velocidad de avance	5/8/12/18 m/min
Asportazione massima (spessore)	Profundidad de pasada máxima (regueso)	8 mm
Altezza min./max. di lavoro allo spessore	Altura mín./máx. a regruesar	3,5/250 mm
Lunghezza min. di lavoro allo spessore	Longitud mínima de la pieza	230 mm
ALTRE SPECIFICHE TECNICHE	MÁS DETALLES TÉCNICOS	
Diametro albero pialla	Diámetro del eje portacuchillas	120 mm
Coltelli	Cuchillas	4
Dimensione coltelli pialla HSS standard	Dimensiones cuchillas HSS estándar	520 x 35 x 3 mm
Velocità di rotazione albero pialla g/min	Velocidad del eje RPM	5000
Potenza motore principale (HP) (S6)	Potencia motor principal (HP) (S6)	7kW 9,5HP 50Hz
Diametro bocche di aspirazione	Bocas de aspiración	1 x Ø 120 mm
Velocità dell'aria di aspirazione	Velocidad aire aspirado	20 m/sec
Consumo aria aspirazione	Capacidad aspiración	814 m³/h
Peso netto della macchina base	Peso neto máquina base	980 Kg
EQUIPAGGIAMENTI*	EQUIPOS*	
Movimentazione del piano di entrata manuale con lettura dell'asportazione con indice su targa	Subida de la mesa de entrada manual mediante palanca con visualización sobre escala graduada	●
Guida ausiliaria ribaltabile	Guía suplementaria abatible	○
Albero a spirale con coltelli	Eje helicoidal con cuchillas	○
Primo rullo di traino sezionato in acciaio	Primer rodillo de arrastre seccionado en acero	○
Sollevamento motorizzato del piano spessore a 2 velocità con lettore digitale elettronico dell'altezza di lavoro	Subida de la mesa regueso motorizada con 2 velocidades y con visualización electrónica digital	●
Piano spessore senza rulli	Mesa regrueso sin rodillos	●
Piano a spessore con 2 rulli folli	Mesa regrueso con 2 rodillos locos	○
Posizionatore elettronico del piano a spessore	Posicionador electrónico de la mesa regrueso	○
Passaggio rapido da filo a spessore	Cambio rápido de la función de trabajo	○ (1)
Albero monoblocco "TERSA"	Eje monobloque "TERSA"	○
Avviamento stella triangolo automatico motore principale	Arranque estrella-triángulo automático del motor principal	●
Potenza motore 7kW 9,5HP 50Hz (S6) 8kW 11HP 60Hz (S6)	Motor 7kW 9,5HP 50Hz (S6) 8kW 11HP 60Hz (S6)	●
Potenza motore 9kW 12HP 50Hz (S6) 11kW 15HP 60Hz (S6)	Motor 9kW 12HP 50Hz (S6) 11kW 15HP 60Hz (S6)	○

* Per esigenze di carattere tecnico, normativo e commerciale, gli equipaggiamenti standard e optional possono differire da paese a paese. Vi preghiamo quindi di rivolgervi al nostro concessionario di zona.

Per esigenze dimostrative tutte le foto di questo catalogo riproducono macchine in configurazione CE e sono complete di optional. Senza nessun preavviso i dati tecnici possono essere variati. Le modifiche non influenzano la sicurezza prevista dalle norme CE.

* Por razones técnicas, comerciales o de normativas, los equipos estándar y las opciones pueden variar según el país. Dirigirse por lo tanto a nuestro revendedor de zona.

Por exigencias de ilustración las fotos de este catálogo reproducen máquinas en configuración CE y están equipadas con opcionales. Los datos técnicos pueden modificarse sin previo aviso. Las modificaciones no afectan a la seguridad prevista por las normas CE.

● = standard
○ = opzionale
- = non disponibile
(1) = opzionale obbligatorio per macchina in esecuzione CE

● = Estándar
○ = Opcional
- = No disponible
(1) = Opcional obligatorio por máquina en ejecución CE

LIVELLI DI EMISSIONE SONORA	NIVELES DE EMISION SONORA	ALBERO STANDARD (filo)	ALBERO STANDARD (spessore)
		EJE STANDARD (cepillo)	EJE STANDARD (regueso)
		PFS 520	PFS 520
Livello di pressione acustica al posto operatore in entrata a vuoto EN ISO 11202:2010 *(K = 4 dB)	Nivel de presión acústica en el lugar de operario en la entrada en vacío EN ISO 11202:2010 *(K = 4 dB)	84 dB (A)	75 dB (A)
Livello di pressione acustica al posto operatore in entrata in lavorazione EN ISO 11202:2010 *(K = 4 dB)	Nivel de presión acústica en el lugar de operario en la entrada en trabajo EN ISO 11202:2010 *(K = 4 dB)	94 dB (A)	85 dB (A)
Livello di pressione acustica al posto operatore in uscita a vuoto EN ISO 11202:2010 *(K = 4 dB)	Nivel de presión acústica en el lugar de operario a la salida en vacío EN ISO 11202:2010 *(K = 4 dB)	-	75 dB (A)
Livello di pressione acustica al posto operatore in uscita in lavorazione EN ISO 11202:2010 *(K = 2,5 dB)	Nivel de presión acústica en el lugar de operario a la salida en trabajo EN ISO 11202:2010 *(K = 2,5 dB)	-	84 dB (A)
Livello di potenza acustica a vuoto EN ISO 3744:2010 *(K = 2,0 dB)	Nivel de potencia acústica en vacío EN ISO 3744:2010 *(K = 2,0 dB)	97 dB W (A)	88 dB W (A)
Livello di potenza acustica in lavorazione EN ISO 3744:2010 *(K = 2,0 dB)	Nivel de potencia acústica en trabajo EN ISO 3744:2010 *(K = 2,0 dB)	103 dB W (A)	98 dB W (A)
Il valore massimo della pressione acustica istantanea ponderata è inferiore a 130 dB (C)	El valor máximo de la presión acústica instantánea ponderada es inferior a 130 dB (C)		
*Fattore di incertezza K (probabilità 68,27%)	*Factor de incertidumbre K (probabilidad 68,27%)		

I rilievi sono stati effettuati in accordo alle norme EN 861:2007 + A1:2009 per quanto riguarda il materiale di prova, le condizioni di misurazione e gli strumenti. Pur se esiste una correlazione tra valori di emissione sonora "convenzionali" sopra indicati ed i livelli medi di esposizione personale sulle 8 ore degli operatori, questi ultimi dipendono anche dalle effettive condizioni di funzionamento, dalla durata dell'esposizione, dalle caratteristiche acustiche del locale di lavoro e dalla presenza di ulteriori fonti di rumore, cioè del numero di macchine ed altri processi adiacenti.

Las observaciones se realizaron de acuerdo con las normas EN 861:2007 + A1:2009 para el material de prueba, las condiciones de medición y los instrumentos. Incluso si existe una correlación entre los valores de emisión de sonora "convencional" arriba indicados y los niveles medios de exposición personal sobre las 8 horas de los operarios, estos últimos dependen también de las condiciones reales de funcionamiento, de la duración de la exposición, de las características acústicas del local de trabajo y de la presencia de fuentes adicionales de ruido, es decir, del número de máquinas y otros procesos adyacentes.

DIMENSIONI DIMENSIONES

