

Rev. n. 06 - 03/2026



00L0060571D

Reliable partnership,
trusted performance

Easy Jet

Centro di lavoro a controllo numerico - *CNC working centre* - Centro de trabajo a control numérico



CASADEI - BUSELLATO
Via del Lavoro 1/3
36016 Thiene - Vicenza - Italy
T. +39 0445 690000 - F. +39 0445 652400
info@casadeibusellato.com
www.casadeibusellato.com



Easy Jet

Centro di lavoro - Working centre - Centro de trabajo

Easy Jet: compattezza, versatilità e grandi prestazioni con un utilizzo semplice ed intuitivo.

Easy Jet: compactness, versatility and high performance with simple and intuitive use.

Easy Jet: compacidad, versatilidad y altas prestaciones con un uso simple e intuitivo.

Campo di lavoro utile Useful working area Campo de trabajo útil	Easy Jet 4.8	Easy Jet 5.12	Easy Jet 6.12	Easy Jet 7.10	Easy Jet 7.14
Asse - Axis - Eje X	2486 mm	3686 mm	3686 mm	3086 mm	4286 mm
Asse - Axis - Eje Y	1255 mm	1555 mm	1855 mm	2185 mm	2185 mm
Asse - Axis - Eje Z	100 mm	100 mm	100 mm	100 mm	100 mm
Asse Z passaggio pezzo Z Axis panel clearance Eje Z pasaje pieza	150 mm	150 mm	150 mm	150 mm	150 mm



Easy Jet

Piano di lavoro - Working table - Mesa de trabajo

Piano RT: flessibilità e prestazioni

Piano di lavoro a base fenolica con reticolo 30 x 30 mm che permette lavorazioni con moduli di vuoto o in modalità Nesting, dotato di tappi per l'utilizzo mirato del vuoto.

Router type table: flexibility and performance.

Phenolic based synthetic fibre working table, reticular grid 30x30 mm that allows processing using vacuum cups or Nesting, complete of plugs for partialized use of the vacuum.

Mesa RT: flexibilidad y prestaciones

Mesa de trabajo a base fenólica con retículo 30 x 30 mm que permite el trabajo con módulos de vacío o en modalidad Nesting, completo de tapas para la utilización parcial del vacío.

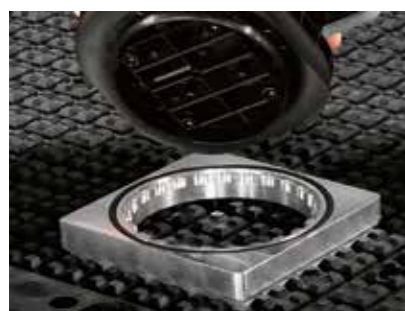

Ventose orientabili modulari per piano a reticolo: flessibilità di lavorazione.

Swivelling modular cups for router table: flexible processing.

Ventosas orientable modulares para mesa a retículo: flexibilidad de trabajo.

I tappi permettono l'utilizzo mirato del vuoto

The plugs allow partialized use of the vacuum.
Las tapas permiten la utilización parcial del vacío.



Easy Jet

Unità di lavoro - Working units - Unidad de trabajo



Testa di foratura: flessibilità per qualsiasi esigenza.

Set-up rapido: adattatori per semplificare ed ottimizzare il montaggio delle punte

Boring head: flexibility for any requirement.

Quick set-up: adaptors to simplify and optimize assembly of the drilling bits

Cabeza de taladro: flexibilidad para cualquier necesidad.

Set-up rapidez: adaptadores para simplificar y optimizar el montaje de todos los mandriles

			7M	12M	12ML	18M
Mandri verticali asse X	<i>X axis vertical spindles</i>	Mandriles verticales eje X	5	8	6	8
Mandri verticali asse Y	<i>Y axis vertical spindles</i>	Mandriles verticales eje Y	2	4	2	4
Mandri orizzontali asse X	<i>X axis horizontal spindles</i>	Mandriles horizontales eje X	-	-	1+1	2+2
Mandri orizzontali asse Y	<i>Y axis horizontal spindles</i>	Mandriles horizontales eje Y	-	-	1+1	1+1
Lama integrata	<i>Integrated saw</i>	Sierra integrada	-	-	Ø - 125	Ø - 125
Potenza motore	<i>Motor power</i>	Potencia motor	2,2	2,2	2,2	2,2

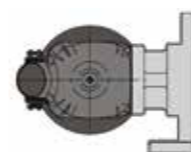

7 M

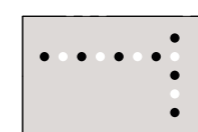
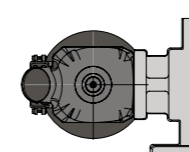

12 M

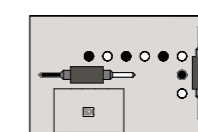
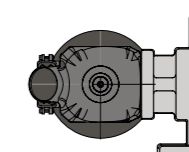

12 ML

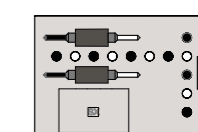
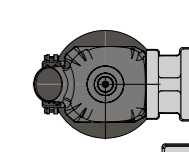

18 M

Easy Jet

Magazzini - Tool changers - Almacenes



Magazzino LINEAR:
cambio di lavorazione veloce
LINEAR tool changer:
fast working change
Almacén LINEAR:
cambio de trabajo rápido



		A=165	A=110
EASY JET 4.8	Nr.	8	11
EASY JET 5.12	Nr.	10	14
EASY JET 6.12	Nr.	11	16
EASY JET 7.10	Nr.	13	19
EASY JET 7.14	Nr.	13	19

Easy Jet

Magazzini - Tool changers - Almacenes



Postazione PT1
PT1 tool Position
Posición PT1

TESTINE DI LAVORO HSK-F63 - HSK-F63 AGGREGATES - CABEZAS DE TRABAJO HSK-F63

Flessibilità e personalizzazione - *Flexibility and customization* - Flexibilidad y personalización



Testina fresa/lama a 1 uscita - lama \varnothing 180 mm
1 outlet saw/router aggregate - 180 mm \varnothing blade
Cabeza fresa/sierra de 1 salida - sierra \varnothing 180 mm



Testina 4 uscite orizzontali
Aggregate with 4 horizontal outlets
Cabeza de 4 salidas horizontales



Testina fresa/lama a 2 uscite orizzontali - lama \varnothing 140 mm
Saw/router aggregate with 2 horizontal outlets - 140 mm \varnothing blade
Cabeza fresa/sierra de 2 salidas horizontales - sierra \varnothing 140 mm



Testina per cerniere Interasse 48-6
Aggregate for hinges, 48-6 pitch
Cabeza para bisagras distancia 48-6

Easy Jet

Dispositivi di carico e scarico - *Loading and unloading devices* - Dispositivos de carga y descarga



Cella nesting: produttività e prestazioni

Tappeto di carico e scarico con sistema di pulizia del pannello e spintore uscita pezzi. Allineatore ingresso pezzi e gruppo carico con ventose.

Nesting cell: productivity and performance

Loading and unloading belt conveyor with panel cleaning system and pusher at the exit. Aligner at the pieces entry and loading device with suction cups.

Célula nesting: productividad y prestaciones

Tapete de carga y descarga con sistema de limpieza del panel y empujador salida piezas. Alineador entrada piezas y grupo de carga con ventosas



Aspirazione integrata:
nessun problema di pulizia.
*Integrated suction system,
no problem of cleaning*
Aspiración integrada:
ningún problema de limpieza:

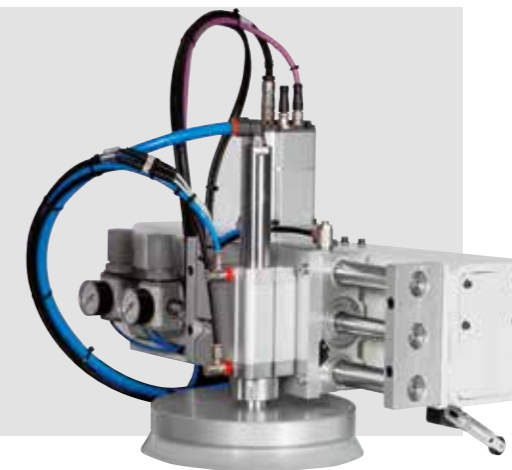

Movimentazione facile e precisa
dei pannelli grazie al sistema di
allineamento e carico a ventose.
*Easy and precise movement of the
panels thanks to alignment and
feeding by suction cups.*
Movimentación fácil y precisa de
los paneles gracias al sistema de
alineación y carga a ventosas.

Easy Jet

Dispositivi - Devices - Dispositivos



Dispositivo 0 ÷ 360°: flessibilità senza limiti. Dispositivo a controllo digitale gestito da CN per il posizionamento a 360° delle testine a rinvio angolare (opzionale).
0 ÷ 360 unit: flexibility without limits. Unit with digital control managed by numerical control for positioning at 360° of the angular aggregates. (optional)
 Dispositivo 0 ÷ 360°: flexibilidad sin límites. Dispositivo a control digital gestionado por CN para el posicionamiento a 360° de las cabezas a reenvío angular. (opcional)



Dispositivo antintrusione avvolgibile (opzionale).
Roller shutter intrusion detection device (optional).
 Dispositivo anti intrusión por medio de cierre metálico (opcional).



Dispositivo di scarico con aspirazione integrata (opzionale).
Unloading device with integrated suction system (optional).
 Dispositivo de descarga con aspiración integrada (opcional).



Dispositivo pre-setting lunghezza utensile (opzionale).
Tool length presetting device (optional).
 Dispositivo de pre-setting longitud herramienta (opcional).



Consolle mobile per PC
Mobile PC console
 Consola móvil para PC

Easy Jet

Software - Software - Software

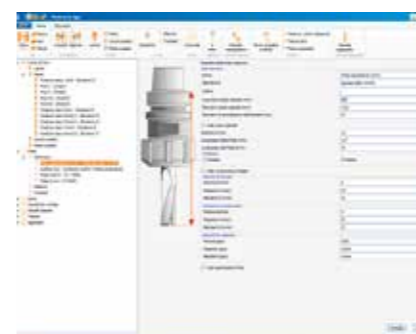
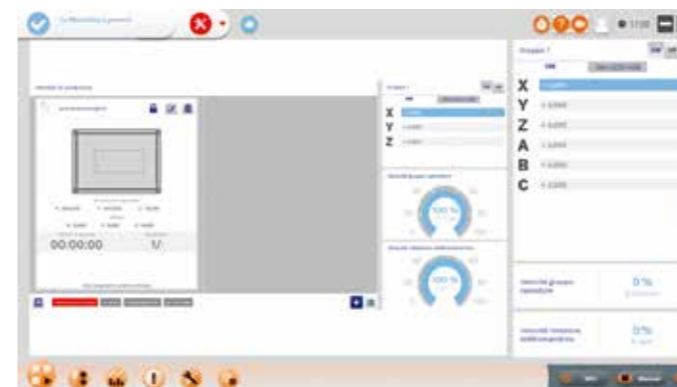

Wave

Wave: la nuova frontiera del software. Semplicità e flessibilità sono le caratteristiche del software di programmazione "Wave". L'editor utensili intuitivo riduce gli errori ed i tempi di start-up grazie alla grafica contestuale interattiva.
Wave: the new frontier of software. Simplicity and flexibility are the main features of the "Wave" programming Software. Intuitive editor reduces errors and start-up times thanks to the simultaneous interactive graphics.
 Wave: la nueva frontera del software. Simplicidad y flexibilidad son las características del software de programación "Wave". El editor herramientas intuitivos reduce los errores y los tiempos de puesta en marcha gracias al contexto gráfico interactivo.

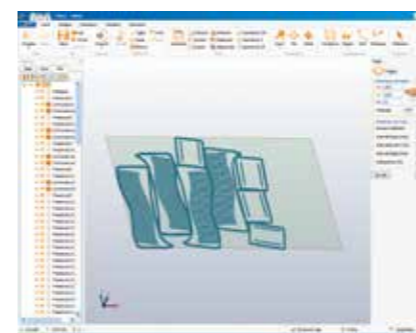

Sistema CAD/CAM che permette di disegnare o importare qualsiasi tipo di geometria e di applicare le lavorazioni necessarie in modo semplice.
CAD/CAM system which allows any shape to be drawn or imported and required machinings to be applied easily.
 Sistema CAD / CAM que permite dibujar o importar cualquier tipo de geometría y aplicar los trabajos necesarias de manera fácil.

Easy2Go CNC

Easy2Go CNC: facilità di utilizzo e flessibilità. Software di nuova generazione che permette di gestire la macchina in maniera ottimale. Massimo controllo delle performance e della produttività grazie ai report di produzione ed alle funzioni di supporto.
Easy2Go CNC: easy to use and flexibility. New generation software that allows to manage the machine in an optimal way. Maximal control of the performance and productivity thanks to the production reports and support functions.
 Easy2Go CNC: facilidad de uso y flexibilidad. Software de nueva generación que le permite gestionar la máquina de manera óptima. Máximo control del rendimiento y la productividad gracias a los informes de producción y las funciones de apoyo

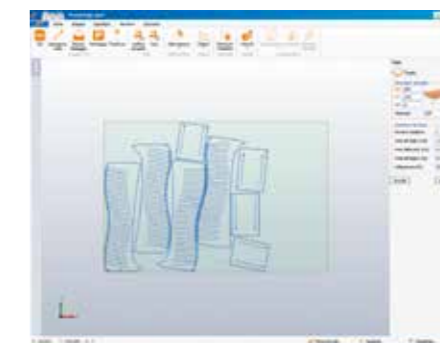
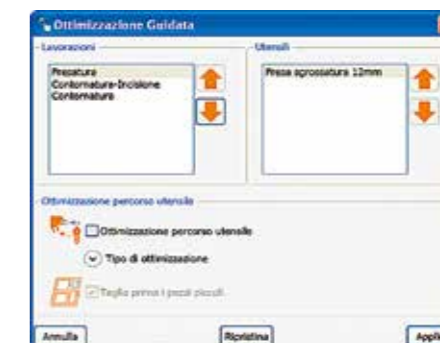

Ottimizzazione del nesting in pochi facili passaggi guidati.
Nesting optimization in a few easy guided steps.
 Optimización de nesting en unos simples pasos guiados.

Easy Jet

Versioni - Versions - Versiones

Versione A - Pannello A Version - Panel Versión A - Panel	Versione B - Applicazioni varie B Version - Various applications Versión B - Aplicaciones varios	Versione C - High performance C Version - High performance Versión C - Alta performance	Versione D - Cella Version D - Cell Versión D - Célula
Elettromandrino 6,6 kW - Electros spindle 6,6 kW - Electromandril 6,6 kW (IS6)	Elettromandrino 6,6 kW - Electros spindle 6,6 kW - Electromandril 6,6 kW (IS6)	Elettromandrino 9,5 kW - Electros spindle 9,5 kW - Electromandril 9,5 kW (IS6)	Elettromandrino 9,5 kW - Electros spindle 9,5 kW - Electromandril 9,5 kW (IS6)
--	Testa a forare 7M con kit adattatori - Boring head 7M with tool adaptors kit - Cabeza de taladro 7M con juego adaptadores	Testa a forare 12M con kit adattatori - Boring head 12M with tool adaptors kit - Cabeza de taladro 12M con juego adaptadores	Testa a forare 12M con kit adattatori - Boring head 12M with tool adaptors kit - Cabeza de taladro 12M con juego adaptadores
Plano multifunzione in fenolico (30x30) - Phenolic multifunction working table (30x30) - Mesa multifunción en fenólica (30x30)	Plano multifunzione in fenolico (30x30) - Phenolic multifunction working table (30x30) - Mesa multifunción en fenólica (30x30)	Plano multifunzione in fenolico (30x30) - Phenolic multifunction working table (30x30) - Mesa multifunción en fenólica (30x30)	Plano multifunzione in fenolico (30x30) - Phenolic multifunction working table (30x30) - Mesa multifunción en fenólica (30x30)
PC su consolle mobile - PC on mobile console - PC sobre consola móvil	PC su consolle mobile - PC on mobile console - PC sobre consola móvil	PC su consolle mobile - PC on mobile console - PC sobre consola móvil	PC su consolle mobile - PC on mobile console - PC sobre consola móvil
Lubrificazione manuale centralizzata - Centralized manual lubrication system - Lubricación manual centralizada	Lubrificazione manuale centralizzata - Centralized manual lubrication system - Lubricación manual centralizada	Lubrificazione manuale centralizzata - Centralized manual lubrication system - Lubricación manual centralizada	Lubrificazione manuale centralizzata - Centralized manual lubrication system - Lubricación manual centralizada
Magazzino cambio utensili LINEAR 8 (4.8), 10 (5.12), 11 (6.12), 13 (7.10, 7.14) - LINEAR 8 tool changer (4.8), 10 (5.12), 11 (6.12), 13 (7.10, 7.14) - Almacén cambio herramienta LINEAR 8 (4.8), 10 (5.12), 11 (6.12), 13 (7.10, 7.14)	Magazzino cambio utensili LINEAR 8 (4.8), 10 (5.12), 11 (6.12), 13 (7.10, 7.14) - LINEAR 8 tool changer (4.8), 10 (5.12), 11 (6.12), 13 (7.10, 7.14) - Almacén cambio herramienta LINEAR 8 (4.8), 10 (5.12), 11 (6.12), 13 (7.10, 7.14)	Magazzino cambio utensili LINEAR 8 (4.8), 10 (5.12), 11 (6.12), 13 (7.10, 7.14) - LINEAR 8 tool changer (4.8), 10 (5.12), 11 (6.12), 13 (7.10, 7.14) - Almacén cambio herramienta LINEAR 8 (4.8), 10 (5.12), 11 (6.12), 13 (7.10, 7.14)	Magazzino cambio utensili LINEAR 8 (4.8), 10 (5.12), 11 (6.12), 13 (7.10, 7.14) - LINEAR 8 tool changer (4.8), 10 (5.12), 11 (6.12), 13 (7.10, 7.14) - Almacén cambio herramienta LINEAR 8 (4.8), 10 (5.12), 11 (6.12), 13 (7.10, 7.14)
Quattro battute posteriori DX zona "D" - Nr. 4 rear stops r/h for zone "D" - 4 topes posteriores Dcha para zona "D"	Quattro battute posteriori DX zona "D" - Nr. 4 rear stops r/h for zone "D" - 4 topes posteriores Dcha para zona "D"	Quattro battute posteriori DX zona "D" - Nr. 4 rear stops r/h for zone "D" - 4 topes posteriores Dcha para zona "D"	Quattro battute posteriori DX zona "D" - Nr. 4 rear stops r/h for zone "D" - 4 topes posteriores Dcha para zona "D"
Lavorazione ad area unica - Machining on single area - Trabajo a área única	Lavorazione ad area unica - Machining on single area - Trabajo a área única	Lavorazione ad area unica - Machining on single area - Trabajo a área única	Lavorazione ad area unica - Machining on single area - Trabajo a área única
Pompa 250 m3/h (7.10, 7.14, 500 m3/h) - Pump 250 m3/h (7.10, 7.14, 500 m3/h) - Bomba 250 m3/h (7.10, 7.14, 500 m3/h)	Pompa 250 m3/h (7.10, 7.14, 500 m3/h) - Pump 250 m3/h (7.10, 7.14, 500 m3/h) - Bomba 250 m3/h (7.10, 7.14, 500 m3/h)	Pompa 250 m3/h (7.10, 7.14, 500 m3/h) - Pump 250 m3/h (7.10, 7.14, 500 m3/h) - Bomba 250 m3/h (7.10, 7.14, 500 m3/h)	Pompa 250 m3/h (7.10, 7.14, 500 m3/h) - Pump 250 m3/h (7.10, 7.14, 500 m3/h) - Bomba 250 m3/h (7.10, 7.14, 500 m3/h)
Software di programmazione Wave - Programming software "Wave" - Software de programación "Wave"	Software di programmazione Wave - Programming software "Wave" - Software de programación "Wave"	Software di programmazione Wave - Programming software "Wave" - Software de programación "Wave"	Software di programmazione Wave - Programming software "Wave" - Software de programación "Wave"
Modulo nesting "rettangolare" per Wave - Rectangular nesting module for "Wave" - Modulo nesting rectangular para "Wave"	Modulo nesting "rettangolare" per Wave - Rectangular nesting module for "Wave" - Modulo nesting rectangular para "Wave"	Modulo nesting "rettangolare" per Wave - Rectangular nesting module for "Wave" - Modulo nesting rectangular para "Wave"	Modulo nesting "rettangolare" per Wave - Rectangular nesting module for "Wave" - Modulo nesting rectangular para "Wave"
--	--	--	Ventose di carico pannelli - Suction cups for panel feeding - Ventosas de carga paneles
--	--	--	Spintore uscita pezzi e tappeto - Pusher panel out-feeding and belt - Empujador salida pieza y tapete



Teleservice: sempre connessi!
Busellato rende disponibile su tutti i suoi centri di lavoro la teleassistenza con collegamento via internet.
Teleservice: always connected!
Busellato offers on all its working centres teleservice via an internet.
Teleservice: siempre activos!
Busellato rende disponible sobre todos los centros de trabajo, la teleasistencia con conexión a internet.

Easy Jet

Dati Tecnici - Technical Data - Datos Técnicos

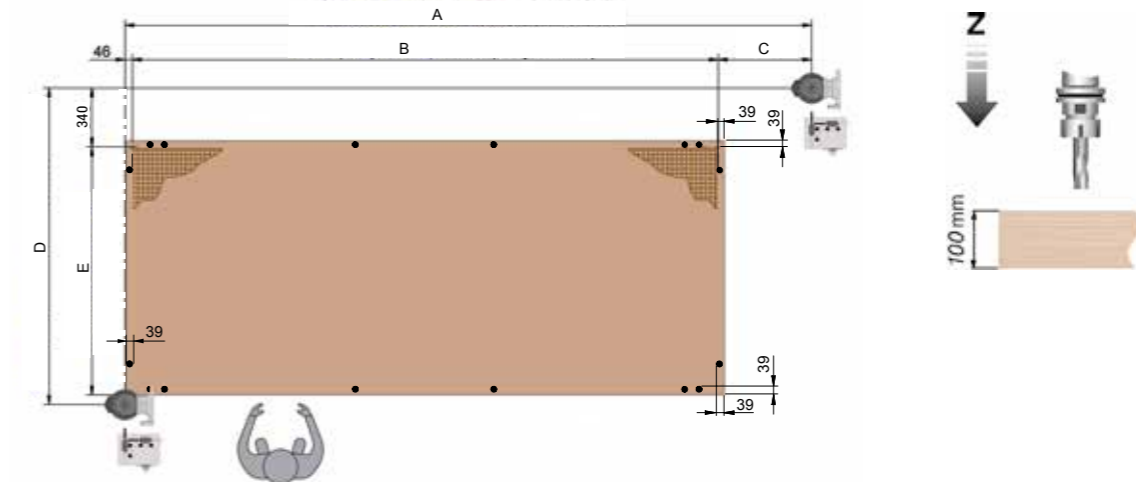

Campi di lavoro - Work areas - Campos de trabajo		A	B	C	D	E
EASY JET 4.8	mm	3120	2486	587	1685	1255
EASY JET 5.12	mm	4320	3686	587	1985	1555
EASY JET 6.12	mm	4320	3686	587	2285	1855
EASY JET 7.10	mm	3756	3086	623	2585	2185
EASY JET 7.14	mm	4956	4286	623	2585	2185

Dimensioni - Dimensions - Dimensiones		L	W	H
EASY JET 4.8	mm	4555	2585	2120
EASY JET 5.12	mm	5755	2888	2120
EASY JET 6.12	mm	5755	3165	2120
EASY JET 7.10	mm	5200	3505	2120
EASY JET 7.14	mm	6387	3505	2120

Livelli di emissione sonora massimi rilevati in base alle condizioni di funzionamento stabilite dalla norma ISO 19085-3. Pressione acustica in lavorazione 83 dbA (misurata secondo EN ISO 11202:2010, incertezza K = 4 dB). Potenza acustica in lavorazione 102 dbA (misurata secondo EN ISO 3746:2010, incertezza K = 4 dB). Pur se esiste una correlazione tra valori di emissione sonora "convenzionali" sopra indicati ed i livelli medi di esposizione personale sulle 8 ore degli operatori, questi ultimi dipendono anche dalle effettive condizioni di funzionamento, dalla durata dell'esposizione, dalle caratteristiche acustiche del locale di lavoro e dalla presenza di ulteriori fonti di rumore, cioè del numero di macchine ed altri processi adiacenti.
Maximum noise levels measured according to the operating conditions established by ISO 19085-3. Acoustic pressure in process 83 dbA (measured according to EN ISO 11202:2010, uncertainty K = 4 dB). Acoustic power in process 102 dbA (measured according to EN ISO 3746:2010, uncertainty K = 4 dB). Even if there is a correlation between above mentioned "conventional" noise emission values and average levels of personal exposure over eight hours of operators, these last also depend on the real operating conditions, duration of exposure, acoustic conditions of the working environment and presence of further noise sources, this means the number of machines and other adjacent processes.
Niveles de emisión sonora máximos de acuerdo con las condiciones de funcionamiento establecidas en la norma ISO 19085-3. Presión acústica en trabajo 83 dbA (medida según la norma EN ISO 11202:2010, incertidumbre K = 4 dB). Potencia acústica en trabajo 102 dbA (medida según la norma EN ISO 3746:2010, incertidumbre K = 4 dB). Incluso si existe una correlación entre los valores de emisión de sonora "convencional" arriba indicados y los niveles medios de exposición personal sobre las 8 horas de los operarios, estos últimos dependen también de las condiciones reales de funcionamiento, de la duración de la exposición, de las características acústicas del local de trabajo y de la presencia de fuentes adicionales de ruido, es decir, del número de máquinas y otros procesos adyacentes.

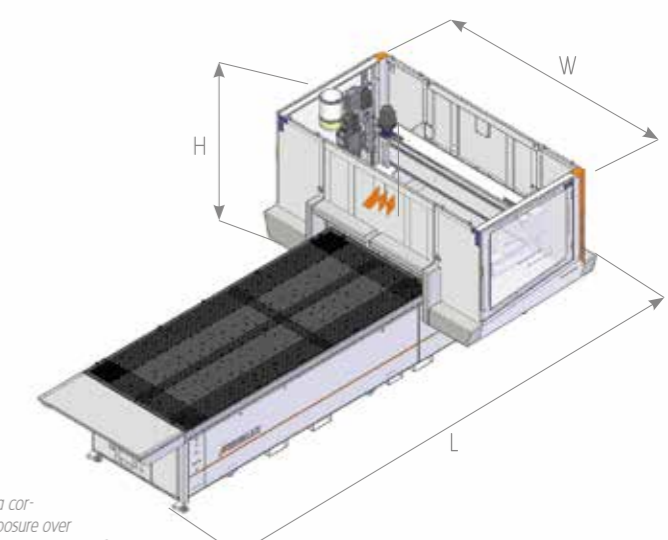

Per esigenze di carattere tecnico, normativo e commerciale, gli equipaggiamenti standard e optional possono differire da paese a paese. Vi preghiamo quindi di rivolgervi al nostro concessionario di zona. Per esigenze dimostrative tutte le foto di questo catalogo riproducono macchine in configurazione CE e sono complete di optional. Senza nessun preavviso i dati tecnici possono essere variati. Le modifiche non influenzano la sicurezza prevista dalle norme CE.
For technical, commercial and safety regulations reasons standard and extra accessories can change from country to country. Please refer to your nearest Casadel distributor. In this catalogue, machines are shown with options and in CE configuration. We reserve the right to modify technical specifications without prior notice, provided that such modifications do not affect safety as per CE certification.
Por razones técnicas, comerciales o de normativas, los equipos estándar y las opciones pueden variar según el país. Dirigirse por lo tanto a nuestro revendedor de zona. Por exigencias de ilustración las fotos de este catálogo reproducen máquinas en configuración CE y están equipadas con opcionales. Los datos técnicos pueden modificarse sin previo aviso. Las modificaciones no afectan a la seguridad prevista por las normas CE.

Busellato

Sessant'anni di eccellenza industriale veneta
Sixty years of Venetian industrial excellence
Sesenta años de excelencia industria Veneta

Busellato Spa nasce nel 1956 e si dimostra, da subito, una delle realtà industriali più significative nel settore delle macchine per la lavorazione del legno e derivati.

Nel 1967, con quasi 40 operai all'attivo, Busellato presentava sul mercato il modello Favorit, la prima macchina automatica in grado di eseguire tutte le operazioni di foratura con qualsiasi inclinazione, di cui ancora oggi è possibile vedere esemplari ancora utilizzati dai clienti storici.

Negli anni '70 la produzione fu totalmente saturata dalle richieste del mercato tedesco e svizzero, che riscontravano nei prodotti Busellato le caratteristiche di solidità e precisione da sempre ricercate.

Busellato Spa was founded in 1956 and immediately showed itself to be one of the most important industrial names in the sector of machines for working wood and derivatives.

In 1967 the company was employing nearly 40 workers when it launched the Favorit onto the market - the first automatic machine able to perform every type of boring operation with any degree of tilt. Even today, some of Busellato's oldest customers are still using this model.

In the 1970s, production was totally dedicated to the requests of the German and Swiss markets that, with Busellato products, found the characteristics of robustness and precision they had been looking for.

Busellato Spa nació en 1956 y se nota, desde el principio, una de las realidades industriales más importantes en el campo de las máquinas para el trabajo de la madera y derivados.

En 1967, con casi 40 trabajadores en activo, Busellato apareció en el mercado el modelo Favorit, la primera máquina automática capaz de realizar todas las operaciones de taladrar con cualquier inclinación, de los cuales aún hoy es posible ver ejemplares aún utilizados de los clientes historiadores.

En los años 70, la producción fue totalmente saturada con las demandas de los mercados de Alemania y Suiza, que encontraron en los productos Busellato las características de solidez y precisión siempre han buscado.

Casadei Busellato

Quando il lavoro di squadra vince
When teamwork wins
Cuando el trabajo en equipo gana

Il Team Work Casadei Busellato nasce nel 2008 integrando due forze storiche nel settore delle macchine per la produzione del legno, la Casadei e la Busellato. Le due aziende, unendosi, hanno intrapreso un percorso di sinergia commerciale, organizzativa e produttiva, sfruttando la complementarità dei prodotti proposti.

The Teamwork Casadei Busellato is born on 2008 joining two historical names in the field for wood processing machines, Casadei and Busellato Spa. The two companies, joining, have started a way of commercial synergy, organisation and production by using the complementary parts of their products.

El Team Work Casadei Busellato nació en el año 2008 mediante la integración de dos fuerzas históricas en el campo de las máquinas para la producción de madera, Casadei y Busellato. Las dos compañías, uniendo sus fuerzas, han iniciado un camino de sinergias comerciales, organizativas y de producción, aprovechando la complementariedad de los productos ofrecidos.

