



0000557755F

Rev. n. 01 - 04/2015 - Acanto Comunicazione - MIC Studio

STANDARD MACHINES "BASIC" STANDARD MASCHINEN "BASIC"

SINGLE FUNCTION MACHINES
EINZELFUNKTION-MASCHINEN



MC CASADEI - BUSELLATO
Via del Lavoro 1/3 - Po box 168
36016 Thiene - Vicenza - Italy
T. +39 0445 690000 - F. +39 0445 652400
info@casadeibusellato.com
www.casadeibusellato.com



TRADITION

Casadei combines tradition and progress.

The extensive Casadei production program dates back to 1945, when the first machines rolled out of the factory and into traditional woodworking shops. Casadei, thanks to constant investments into research and design, has become a pinnacle of quality in the world marketplace.

With a state of the art research and development department and a highly automated production process, we guarantee innovative high tech products characterized by excellent quality and reliability.

Casadei-Maschinen, moderne Tradition.

Bereits 1945 begann die Firma Casadei mit den ersten Kombimaschinen, welche sich im Markt der traditionellen Holzbearbeitungsmaschinen etablierten. Dank konstanter Investitionen in Personal und Technologie, hat Casadei eine international anerkannte Führungsrolle übernommen. Durch eine eigene Forschungs- und Entwicklungsabteilung die ihrer Zeit voraus ist und einer Produktion mit hohem Automatisierungsgrad, können innovative Produkte realisiert werden, die sich durch hohe Qualität und Zuverlässigkeit auszeichnen.

PROGRESS

Due to a widespread and highly qualified distribution network, Casadei enjoys great success in more than 90 countries worldwide. Casadei's complete range of products now varies from traditional machines to sophisticated special machines such as automatic beam saws, wide belt sanders, edge banders and throughfeed moulders.

Casadei ist heute, dank eines hochqualifizierten Vertriebsnetzes, in mehr als 90 Ländern auf 5 Kontinenten erfolgreich vertreten, und bietet ein vollständiges Produktsortiment von traditionellen Maschinen bis zu hochspezialisierten Maschinen wie Plattenaufteilsägen, Schleifmaschinen, Kantenanleimmaschinen und Profilfräsmaschinen an.

TRADITION



PROGRESS



PF 41 ES

ES SERIES SURFACE PLANER ABRICHTHOBELMASCHINE DER ES-REIHE

The PF 41 ES surface planer is an entry-level machine with the performance of a professional machine!
Die PF 41 ES Abricht Hobelmaschine ist ein Entry-Level Modell mit den Leistungen einer professionellen Maschine.



PF 41 ES



Large sized surface fence tiltable 90° - 45° with sliding on round steel bar.
Großer, auf Stahlrundstange gleitender Hobelanschlag. Schwenkbar um 90° ÷ 45°.



Auxiliary flip-over fence for thin parts, available on request.
Schwenkbarer Hilfsanschlag für dünne Werkstücke auf Anfrage.

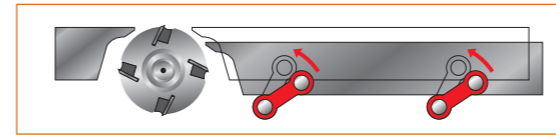

Very long, ribbed, cast iron surface tables to obtain perfect straightening of very long parts. The surface planer tables move on parallelogram shaped connecting rods.

Verstärkte, sehr lange Maschinentische aus Gusseisen, um das perfekte Ausrichten von sehr langen Werkstücken zu erhalten. Die Aufgabentischverstellung erfolgt mittels Parallelogrammsystem.

TECHNICAL DATA/ TECHNISCHE EIGENSCHAFTEN	PF 41 ES
Max. working width/ Nutzbare Arbeitsbreite	410 mm
Max. stock removal/ Maximale Spanabnahme	8 mm
Cutterblock diameter/ Hobelwelledurchmesser	95 mm
No. of knives/ Messeranzahl	4
Spindle rotation speed RPM/ Hobelwelle-Drehzahl U/Min	5000
Surface tables length/ Tischgesamtlänge	2200 mm
Dimensions of tilting fence 90°-45°/ Schwenkbarer Abrichtanschlag 90°-45°	1200 x 160 mm
Motor power at 50/60 Hz (HP) (S6-40%)/ Motorleistung bei 50/60 Hz (PS) (S6-40%)	5 kW (6,6) / 6 kW (8)
Suction hoods diameter/ Absaugstutzendurchmesser	1 x Ø 120 mm
Suction speed/ Absaugluftgeschwindigkeit	20 m/sec
Air consumption/ Luftverbrauch	814 m³/h
Net weight basic machine/ Netto-Gewicht der Standardmaschine	411 Kg
EQUIPMENT/ AUSTRÜSTUNG	
Flip-over fence for thin workpieces/ Schwenkbarer zusätzlicher Hilfsanschlag für dünne Werkstücke	o
Cast iron slot mortiser/ Langlochbohrereinrichtung aus Gusseisen	o
Chuck with clamp 5-10-16 mm/ Wescott Bohrfutter 5-10-16 mm	o
Self-centering Wescott type chuck 0-16 mm/ Zentrierklemmfutter Typ Wescott 0-16 mm	o
"Tersa" cutterblock with 4 knives/ "Tersa" Hobelwelle mit 4 Messern	o
Bridge planer protection/ Bruchenschutzvorrichtung	o
Single-phase motor 4,8 kW 6,5 HP 60 Hz (S6-40%)/ Einphasenmotor 4,8 kW 6,5 PS 60 Hz (S6-40%)	o

● = Standard/ Standard o = Optional/ Sonderzubehör - = Not available/ Nicht lieferbar

Noise levels in compliance with EN reference standards/ Angaben zur Geräuschemission gemäß EN Normen

For technical, commercial and safety regulations reasons standard and extra accessories may vary from country to country. Please refer to your nearest Casadei distributor.
Die Ausrüstungen in den Standardausführungen sowie Sonderzubehör können von Land zu Land unterschiedlich sein. Bitte wenden Sie sich daher an unseren zuständigen Importeur/Händler.

In this catalogue, machines are shown with options and in CE configuration. We reserve the right to modify technical specifications without prior notice, provided that such modifications do not affect safety as per CE certification. In diesem Katalog sind die Maschinen mit Sonderzubehör dargestellt. Die Firma behält sich das Recht vor, alle Daten und Maße ohne Vorankündigung zu ändern, ohne dabei die durch EG-Bescheinigung notwendige Sicherheit zu beeinflussen.

DIMENSIONS ABMESSUNGEN

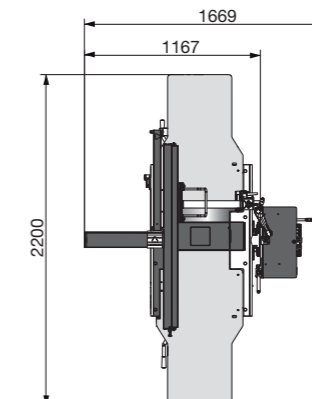

PS 41 ES

ES SERIES THICKNESSING PLANER ABRICHTHOBELMASCHINE DER ES-REIHE

The PS 41 ES thicknessing planer has been designed with the typical features of Casadei machines - sturdiness, reliability and ease of use. The small size of the machine makes it ideal for customers with limited space.
Die PS 41 ES Dickenhobelmaschine wurde mit den typischen Eigenschaften der Casadei-Produkte aufgebaut, d.h. Robustheit, Zuverlässigkeit und Anwenderfreundlichkeit.

PS 41 ES



Steel cutterblock with 4 knives. The infeed steel roller has helical gearing to facilitate introduction of parts.
Adjustable feed roller pressure.
Hobelaggregat mit 1 Stahlwelle und 4 Messern.
Die Einlauf-Stahlwalze weist eine Spiralverzahnung für eine einfache Werkstückeinführung auf.

TECHNICAL DATA/ TECHNISCHE EIGENSCHAFTEN	PS 41 ES
Max. working width/ Nutzbare Arbeitsbreite	410 mm
Max. stock removal/ Maximale Spanabnahme	5 mm
Cutterblock diameter/ Hobelwelledurchmesser	95 mm
No. of knives/ Messeranzahl	4
Spindle rotation speed RPM/ Hobelwelle-Drehzahl U/Min	5000
Thicknessing table dimensions/ Dickentischabmessungen	423 x 775 mm
2 feed speeds/ 2 Vorschubgeschwindigkeiten	6/ 12 m/min
Min./Max. working height/ Min./Max. Arbeitshöhe	3,5 / 240 mm
Min. working length/ Mindestarbeitslänge	180 mm
Motor power at 50/60 Hz (HP) (S6-40%)/ Motorleistung bei 50/60 Hz (PS) (S6-40%)	5 kW (6,6)/ 6 kW (8)
Suction hoods diameter/ Absaugstutzendurchmesser	1 x Ø 120 mm
Suction speed/ Absaugluftgeschwindigkeit	20 m/sec
Air consumption/ Luftverbrauch	814 m³/h
Net weight basic machine/ Netto-Gewicht der Standardmaschine	450 Kg
EQUIPMENT/ AUSRÜSTUNG	PS 41 ES
Ribbed cast iron thicknessing table with lifting by means of 4 screws/ Dickenarbeitstisch aus geripptem Guss mit 4 Stahlgewindespindeln	●
Digital readout of thicknessing height/ Digitale Anzeige der Dickentischhöhe	●
"Tersa" cutterblock with 4 knives/ "Tersa" Hobelwelle mit 4 Messern	○
Rubber coated feed roller on thicknesser outfeed/ Gummibeschichtete Ausgang-Vorschubrolle	○
Powered raise & fall of the thicknessing table with electronic digital readout Motorische Höhenverstellung des Arbeitstisches mit elektronischer Digitalanzeige	○
Three-phase motor 7 kW 9,5 HP 50 Hz (8 kW 10 HP 60 Hz) (S6-40%)/ Dreiphasenmotor 7 kW 9,5 PS 50 Hz (8 kW 10 PS 60 Hz) (S6-40%)	○
Single-phase motor 4,8kW 6,5HP 60Hz/ Einphasenmotor 4,8 kW 6,5 PS 60 Hz	○

● = Standard/ Standard ○ = Optional/ Sonderzubehör - = Not available/ Nicht lieferbar

Noise levels in compliance with EN reference standards/ Angaben zur Geräuschemission gemäß EN Normen

For technical, commercial and safety regulations reasons standard and extra accessories may vary from country to country. Please refer to your nearest Casadei distributor.
Die Ausrüstungen in den Standardausführungen sowie Sonderzubehör können von Land zu Land unterschiedlich sein. Bitte wenden Sie sich daher an unseren zuständigen Importeur/Händler.

In this catalogue, machines are shown with options and in CE configuration. We reserve the right to modify technical specifications without prior notice, provided that such modifications do not affect safety as per CE certification. In diesem Katalog sind die Maschinen mit Sonderzubehör dargestellt. Die Firma behält sich das Recht vor, alle Daten und Maße ohne Vorankündigung zu ändern, ohne dabei die durch EG-Bescheinigung notwendige Sicherheit zu beeinflussen.

DIMENSIONS ABMESSUNGEN

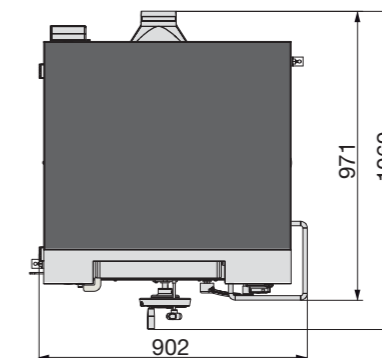

SC 20

CIRCULAR SAW WITH TILTING BLADE FORMATKREISSÄGE MIT VERSTELLBAREM SÄGEBLATT

The circular saw SC 20 with tilting blade and 1600 mm. carriage is a compact machine but with high level performances that assure excellent results in any working condition. The carriage with sliding on guides made of hardened steel assure stability and precision machining.
Die Formatkreissäge SC20 mit verstellbarem Sägeblatt und 1600 mm. Sägeschlitten ist eine kompakte Maschine, aber mit hervorragender Leistung, die ausgezeichnete Resultate unter jeder Arbeitsbedingung garantiert. Der Sägeschlitten mit Gleitung über gehärtete Stahlführungen gewährt Stabilität und genaue Bearbeitung.



Sawblade tilting 90 ÷ 45°: maximum flexibility.
Sägeblattschwenkung 90 ÷ 45°: höchste Flexibilität.

Parallel fence with cast iron support and round bar 45 mm. No vibrations and stability.
Parallelanschlag mit Support aus Gusseisen und Rundführung 45 mm. ohne Vibrationen und Stabilität.

Squaring frame with telescopic swinging arm support and 1 stop.
Flip-over stops available on request.
Besäumrahmen mit Teleskopsupport und 1 Anschlag.
Anschlagklappen lieferbar auf Anfrage.



TECHNICAL DATA/ TECHNISCHE EIGENSCHAFTEN	SC 20
Fixed table dimensions/ Abmessungen des festen Tisches	1020 x 325 mm
Max. diameter of saw blade with scoring unit installed/ Maximaler Sägeblatt-Durchmesser mit montiertem Vorritzer	315 mm
Saw blade tilting/ Sägeblatt-Schwenkbereich	90° ÷ 45°
Saw blade rotation speed RPM/ Sägeblatt-Drehgeschwindigkeit U/Min	3500
Max. saw blade projection at 90°/45° with blade Ø 315 mm/ Maximale Schnitthöhe bei 90°/45° mit Sägeblatt Ø 315 mm	100/68 mm
Max. squaring stroke/ Maximaler Formatschnitt	1660 mm
Standard cutting width on rip fence/ Standard Schnittbreite am Parallelschlag	900 mm
Saw blade motor power at 50/60 Hz (HP) (S6-40%)/ Sägeblattmotorleistung bei 50/60 Hz (PS) (S6-40%)	4 kW (5,5)/4,8 kW (6,5)
Suction hoods diameter/ Absaugstutzendurchmesser	1 x Ø 120 mm/1 x Ø 60 (80) mm
Suction speed/ Absaugluftgeschwindigkeit	20 m/sec
Air consumption/ Luftverbrauch	850 m³/h
Net weight basic machine/ Netto-Gewicht der Standardmaschine	350 Kg
EQUIPMENT/ AUSTRÜSTUNG	SC 20
Eccentric locking system/ Exzenterspannvorrichtung	•
Anodised aluminium carriage with sliding on high precision hardened steel guideways Sägewagen aus eloxierten Aluminium mit Stahlführungsschienen aus gehärtetem hochpräzisem Stahl	•
Belt driven scoring unit/ Vorritzaggregat mit Riemengetriebe	o
Additional table on the carriage for large sized panels/ Zusätzliches Arbeitstisch auf dem Wagen für große Platten	o
Angular cutting device/ Vorrichtung für Gehrungsschnitte	o
Overhead saw blade protection with suction hood Ø 80 mm/ Sägeblattpendelschutz mit Absaugstutzen Ø 80 mm	o
Cutting width on rip fence 1270 mm/ Parallelschnittbreite 1270 mm	o
Rip fence with round sliding bar/ Parallelschlag mit Rundstahlführung	o

• = Standard/ Standard o = Optional/ Sonderzubehör - = Not available/ Nicht lieferbar

Noise levels in compliance with EN reference standards/ Angaben zur Geräuschemission gemäß EN Normen

For technical, commercial and safety regulations reasons standard and extra accessories may vary from country to country. Please refer to your nearest Casadei distributor.
Die Ausrüstungen in den Standardausführungen sowie Sonderzubehör können von Land zu Land unterschiedlich sein. Bitte wenden Sie sich daher an unseren zuständigen Importeur/Händler.
In this catalogue, machines are shown with options and in CE configuration. We reserve the right to modify technical specifications without prior notice, provided that such modifications do not affect safety as per CE certification. In diesem Katalog sind die Maschinen mit Sonderzubehör dargestellt. Die Firma behält sich das Recht vor, alle Daten und Maße ohne Vorankündigung zu ändern, ohne dabei die durch EG-Bescheinigung notwendige Sicherheit zu beeinflussen.

DIMENSIONS ABMESSUNGEN

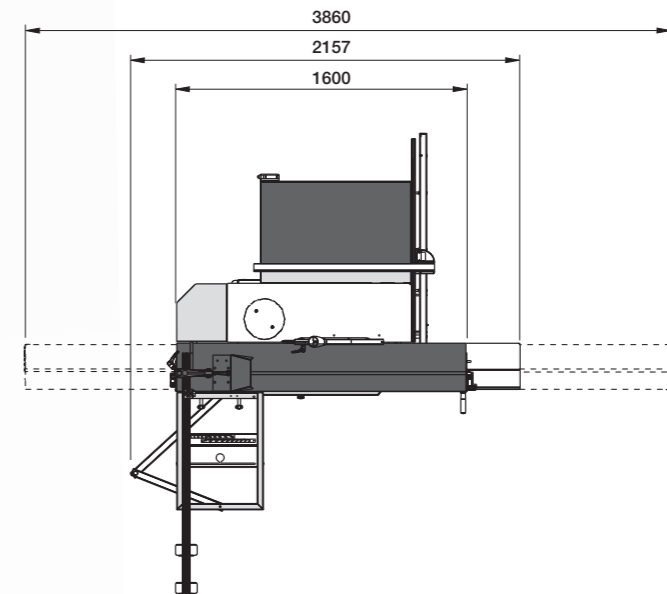

SC 30

SC SERIES PANEL SIZING CIRCULAR SAWS FORMATKREISSÄGE DER SC-REIHE

The SC 30 circular saw is very sturdy and of excellent construction quality. The carriage which slides on prismatic guideways, the ribbed cast iron worktable and the saw unit made entirely of cast iron, allows even large sized parts to be precision machined with ease. Sturdiness, reliability, precision and ease of use are the main features of this product.
Die SC 30 Formatkreissäge weist hohe Robustheit und ausgezeichnete Bauqualität auf. Der auf Prismenführungen gleitende Rolltisch, die Schnittebene und das Sägeaggregat aus Gusseisen erlauben eine einfache und präzise Bearbeitung sogar von großen Werkstücken. Robustheit, Zuverlässigkeit, Präzision und Anwenderfreundlichkeit sind die Hauptmerkmale dieses Produkts.



Hardened steel guideways with double prismatic guideway and preloaded ball bearings. Precision, smooth running and absence of maintenance are unique features of the CASADEI sliding table.
Rolltisch mit Prismenführungen aus gehärtetem Stahl und Kugelbelastung. Präzision, Leichtgängigkeit und Wartungsfreiheit sind Alleinstellungsmerkmale des CASADEI-Rolltisches.

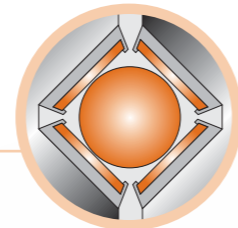

Rip fence with eccentric clamping and micrometric adjustment.
Parallelanschlag mit Exzentrerspannvorrichtung und Feineinstellung.

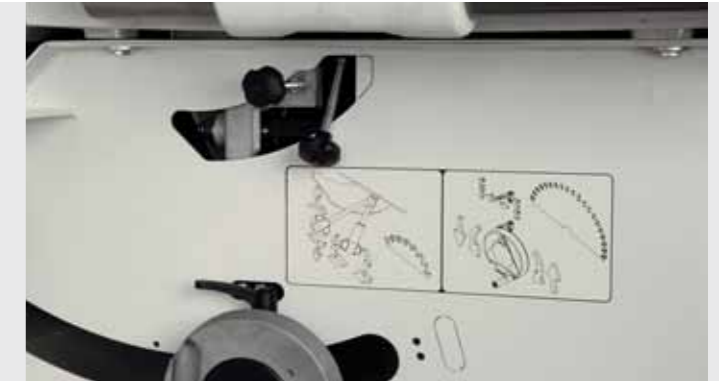

The scoring unit, with independent powering, can be adjusted from the exterior without the use of Allen keys.
Der Vorritzeraggregat mit unabhängigem Motor ist ohne Inbuschlüsseln von Außen einstellbar.



Cast iron saw unit with lifting by means of "dove-tail" guide and tilting by cast iron side supports. Blade diameter 315 mm with scoring unit fitted. Scoring unit with belt transmission or with independent powering is available on request.
Sägeaggregat in Gusseisen mit Höhenverstellung der Hauptsäge auf Schwalbenschwanzführungen und Schwenkung über Gusseisen-Handräder. Sägeblattdurchmesser 315 mm mit Vorritzer. Auf Anfrage ist der Vorritzer mit Riemenantrieb bzw. mit unabhängigem Motor lieferbar.



Reversible rip fence, available on request, with heavy duty cast iron support sliding over a rectified steel round bar, equipped with rack & pinion micrometric adjustment and cam-lock system.

Also available, on request, with electronic digital readout with contactless detecting system through high resolution magnetic band. Abklappbarer Parallelanschlag mit Gusseisenhalterung, auf Anfrage lieferbar. Der Anschlag gleitet auf eine Rundstange aus geschliffenem Stahl und ist mit Feineinstellung über Zahnstange und Ritzel und Exzentrerspannvorrichtung versehen. Auf Anfrage ist er auch mit elektronischer Digitalanzeige lieferbar.



The very strong, large sized, squaring frame is supported by a strong telescopic arm. The squaring frame is tiltable $\pm 45^\circ$ and is equipped with 2 retractable stops and eccentric clamping. Robuster und großer Besäumrahmen komplett mit Teleskopanschlag. Um $\pm 45^\circ$ schwenkbarer Formatanschlag, ist mit 2 ausschließbaren Anschlägen und Exzentrerspannvorrichtung ausgestattet.

The squaring frame is tiltable for carrying out angled cuts. Der Formatanschlag ist schwenkbar, um Gehrungsschnitte auszuführen



Pre-set angular cutting device positioned on squaring frame, available on request. Gehrungsanschlag auf dem Besäumrahmen, auf Anfrage lieferbar.



Angular cutting device (optional) equipped with:
 - Telescopic fence with 2 flip-over stops.
 - "Dove-tail" guide for rapid angle selection.
 Gehrungsanschlag (Option) bestehend aus:
 - ausziehbarem Anschlag mit 2 Klappanschlägen
 - Gradanzeige für schnelle Winkleinstellung

TECHNICAL DATA/ TECHNISCHE EIGENSCHAFTEN	SC 30
Fixed table dimensions/ Abmessungen des festen Tisches	560 x 840 mm
Max. diameter of saw blade with scoring unit installed/ Maximaler Sägeblatt-Durchmesser mit montiertem Vorritzer	315 mm
Saw blade tilting/ Sägeblatt-Schwenkbereich	90° ÷ 45°
Saw blade rotation speed RPM/ Sägeblatt-Drehgeschwindigkeit U/Min	3800
Max. saw blade projection at 90°/45° with blade Ø 315 mm/ Maximale Schnitthöhe bei 90°/45° mit Sägeblatt Ø 315 mm	100/70 mm
Max. squaring stroke/ Maximaler Formatschnitt	1660 mm
Standard cutting width on rip fence/ Standard Schnittbreite am Parallelanschlag	900 mm
Saw blade motor power at 50/60 Hz (HP) (S6-40%)/ Sägeblatmotorleistung bei 50/60 Hz (HP) (S6-40%)	4 kW (5)/ 4,8 kW (6,5)
Suction hoods diameter/ Absaugstutzendurchmesser	1 x Ø 120 mm/ 1 x Ø 60 mm
Suction speed/ Absaugluftgeschwindigkeit	20 m/sec
Air consumption/ Luftverbrauch	850m³/h
Net weight basic machine/ Netto-Gewicht der Standardmaschine	450 Kg
EQUIPMENT/ AUSRÜSTUNG	SC 30
Eccentric locking system/ Exzentrerspannvorrichtung	•
Mechanical readout of saw blade tilting/ Mechanische Anzeige der Sägeblatt-Schwenkung	•
Anodised aluminium carriage with sliding on high precision hardened steel guideways Sägewagen aus eloxierten Aluminium mit Stahlführungsschienen aus gehärtetem hochpräzisiertem Stahl	•
Version with maximum squaring stroke 2310/2660/3210 mm/ Version mit maximalem Formatschnitt 2310/2660/3260 mm	○
Belt driven scoring unit or with independent motor/ Vorritzaggregat mit Riemengetriebe bzw. unabhängigem Motor	○
Additional table on the carriage for large sized panels/ Zusätzliches Arbeitstisch auf dem Wagen für große Platten	○
Angular cutting device/ Vorrichtung für Gehrungsschnitte	○
Overhead saw blade protection with suction hood Ø 80 mm/ Sägeblattpendelschutz mit Absaugstutzen Ø 80 mm	○
Cutting width on rip fence 1270 mm/ Parallelschnittbreite 1270 mm	○
Rip fence with round sliding bar/ Parallelanschlag mit Rundstahlführung	○
GRip fence with digital display and round sliding bar/ Parallelanschlag mit elektronischer Digitalanzeige und Rundstahlführung	○
Three-phase motor 5 kW 6,5 HP 50 Hz (6 kW 8 HP 60 Hz) (S6-40%)/ Dreiphasenmotor 5 kW 6,5 PS 50 Hz (6 kW 8 PS 60 Hz) (S6-40%)	○
Three-phase motor 7 kW 9,5 HP 50 Hz (S6-40%)/ Dreiphasenmotor 7 kW 9,5 PS 50 Hz (S6-40%)	○
Single-phase motor 2,2 kW 3 HP 50 Hz (S6-40%)/ Einphasenmotor 2,2 kW 3 PS 50 Hz (S6-40%)	○
Single-phase motor 4,8 kW 6,5 HP 60 Hz (S6-40%)/ Einphasenmotor 4,8 kW 6,5 PS 60 Hz (S6-40%)	○

• = Standard/ Standard ○ = Optional/ Sonderzubehör - = Not available/ Nicht lieferbar

Noise levels in compliance with EN reference standards/ Angaben zur Geräuschemission gemäß EN Normen

For technical, commercial and safety regulations reasons standard and extra accessories may vary from country to country. Please refer to your nearest Casadei distributor. Die Ausrüstungen in den Standardausführungen sowie Sonderzubehör können von Land zu Land unterschiedlich sein. Bitte wenden Sie sich daher an unseren zuständigen Importeur/Händler.

In this catalogue, machines are shown with options and in CE configuration. We reserve the right to modify technical specifications without prior notice, provided that such modifications do not affect safety as per CE certification. In diesem Katalog sind die Maschinen mit Sonderzubehör dargestellt. Die Firma behält sich das Recht vor, alle Daten und Maße ohne Vorankündigung zu ändern, ohne dabei die durch EG-Bescheinigung notwendige Sicherheit zu beeinflussen.

DIMENSIONS ABMESSUNGEN

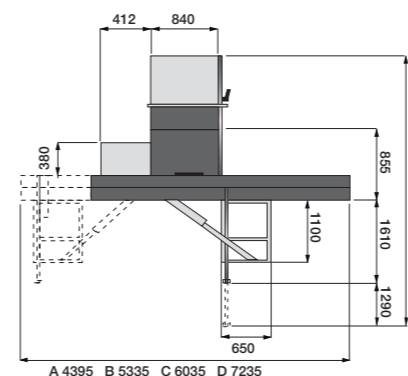

DIMENSIONS/ ABMESSUNGEN	Max squaring stroke/ Maximaler Formatschnitt
A	1660 mm
B	2310 mm
C	2660 mm
D	3260 mm

DIMENSIONS/ ABMESSUNGEN	Cutting width on rip fence/ Schnittbreite am Parallelanschlag
E	900 mm
F	1270 mm

SC 30 P/SC 40 P

SCP SERIES PANEL SIZING CIRCULAR SAWS FORMATKREISSÄGE DER SCP-REIHE

The SC 30 P and SC 40 P panel sizing circular saws have been designed to satisfy the most demanding customers. Sturdiness, reliability, professional performances, ease of use and a large range of standard and optional accessories are the main features of these products.

Die SC 30 P und SC 40 P Formatkreissäge wurden für die anspruchsvollsten Kunden gedacht.

Robustheit, Zuverlässigkeit, professionelle Leistungen, Anwenderfreundlichkeit und reiche Standardausstattung sind die Hauptmerkmale dieser Produkte.

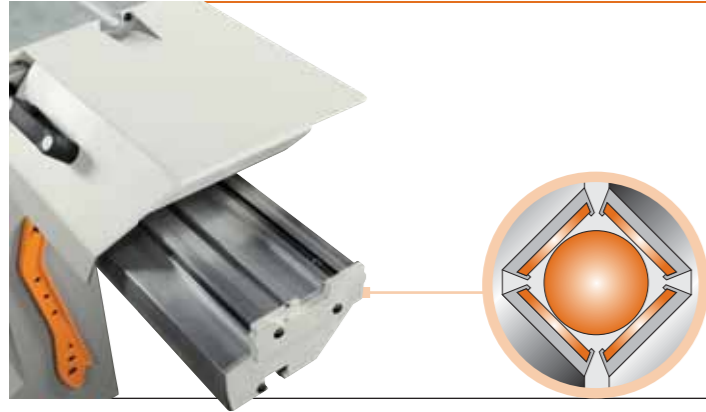

Hardened steel guideways with double prismatic guideway, preloaded ball bearings and hardened sliding ways. Precision, smooth running and absence of maintenance are unique features of the CASADEI sliding table. Rolltisch mit Prismenführungen aus gehärtetem Stahl und Kugelbelastung. Präzision, Leichtgängigkeit und Wartungsfreiheit sind Alleinstellungsmerkmale des CASADEI-Rolltisches.



SC 40 P



SC 30 P



SC 30 P

Powered lifting and saw blade tilting with electronic digital display of tilting, available on request.

Motorisch gesteuerte Höhen- und Schrägstellung der Sägeblätter mit elektronischer Digitalanzeige der Schrägstellung (auf Anfrage lieferbar).



SC 40 P

Standard control panel for machines with manual lifting and tilting.

Standardbedienpult für Maschinen mit manueller Höhen- und Schrägstellung.

SC 30 P/SC 40 P

SCP SERIES PANEL SIZING CIRCULAR SAWS FORMATKREISSÄGE DER SCP-REIHE

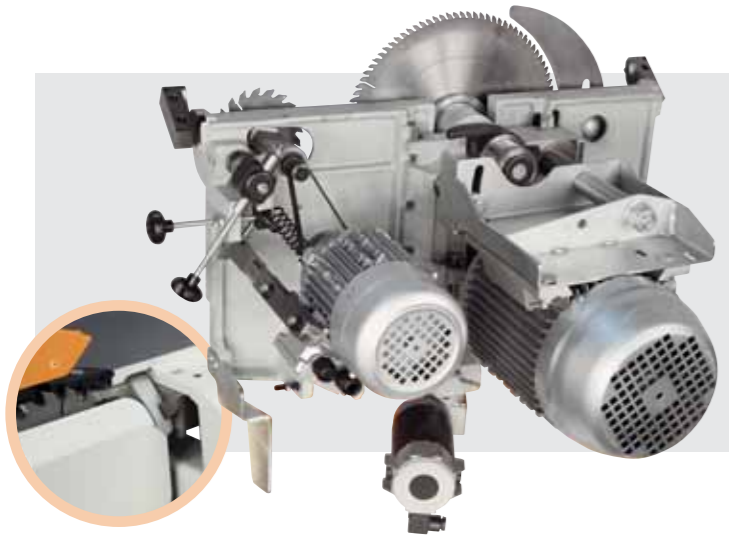

Heavy duty cast iron saw unit with vertical raise & fall of the main blade over a precise dove-tail system, tilting system over two heavy hardened steel trunnions. Independent scoring unit is part of the standard equipment of the machine.

Sägeaggregat in Gusseisen mit Höhenverstellung der Hauptsäge auf Schwalbenschwanzführungen und Schwenkung über Gusseisen-Handräder. Vorritzer mit unabhängigem Motor im Standardlieferumfang.

Rip fence with eccentric clamping and micrometric adjustment. Parallelanschlag mit Exzenterspannvorrichtung und Feineinstellung.

Idle roller on top of the frame (standard)
Losrolle am Besäumrahmen im Standardlieferumfang.

Telescopic arm
Robuster Teleskopsupport.

Device for pre-set angles on angled cuts device, available on request.
Gehrungsanschlag auf dem Besäumrahmen, auf Anfrage lieferbar.

Flip-over stops
Klappanschlägen



TECHNICAL DATA/ TECHNISCHE EIGENSCHAFTEN	SC 30 P	SC 40 P
Max. squaring stroke/ Maximaler Formatschnitt	2660 mm	2660 mm
Fixed table dimensions/ Abmessungen des festen Tisches	940 x 560 mm	940 x 560 mm
Max. diameter of saw blade with scoring unit installed/ Maximaler Sägeblatt-Durchmesser mit montiertem Vorritzer	315 mm	400 mm
Saw blade tilting/ Sägeblatt-Schwenkbereich	90° ÷ 45°	90° ÷ 45°
Saw blade rotation speed RPM/ Sägeblatt-Drehgeschwindigkeit U/Min	3800	3800
Standard cutting width on rip fence/ Standard Schnittbreite am Parallelanschlag	1270 mm	1270 mm
Scoring blade diameter/ Vorritzersägeblatt-Durchmesser	120 mm	120 mm
Scoring blade rotating speed RPM/ Vorritzersägeblatt-Drehgeschwindigkeit U/Min	9200	9200
Saw blade motor power at 50/60 Hz (HP) (S1)/ Sägeblattmotorleistung bei 50/60 Hz (PS) (S1)	5 kW (6,6)/ 6 kW (8)	5 kW (6,6)/ 6 kW (8)
Suction hoods diameter/ Absaugstutzendurchmesser	1 x Ø 120 mm/ 1 x Ø 60 mm	1 x Ø 120 mm/ 1 x Ø 60 mm
Suction speed/ Absaugluftgeschwindigkeit	20 m/sec	20 m/sec
Air consumption/ Luftverbrauch	850 m³/h	850 m³/h
Net weight basic machine/ Netto-Gewicht der Standardmaschine	660 Kg	700 Kg
EQUIPMENT/ AUSTRÜSTUNG	SC 30 P	SC 40 P
Eccentric locking system/ Exzenterspannvorrichtung	•	•
Mechanical readout of saw blade tilting/ Mechanische Anzeige der Sägeblatt-Schwenkung	•	•
Anodised aluminium carriage with sliding on high precision hardened steel guideways fixed by a mechanical bending system Sägewagen aus eloxierten Aluminium mit Stahlführungsschienen aus gehärtetem hochpräzisiertem Stahl fixiert am Rolltisch	•	•
Rip fence with rigid cast iron support and cylindrical rectified steel sliding bar Ø 45 mm Parallelanschlag mit steifem Gusshalter und Rundstahlführung Ø 45 mm	•	•
Version with maximum squaring stroke 3260 mm/ Version mit maximalem Formatschnitt 3260 mm	○	○
Powered raise & fall and tilting of main saw blade/ Motorisierte Heber/Senken und Schwenken des Sägeblattaggregats	○	○
Angular cutting device on sliding carriage/ Vorrichtung für Gehrungsschnitte auf dem Sägewagen	○	○
Additional table on the carriage 550x250 mm for large sized panels Zusätzliches 550x250 mm Arbeitstisch auf dem Wagen für große Platten	○	○
2 speed saw blade (3500/5000 RPM)/ 2 Sägeblatt-Geschwindigkeiten (3500/5000 U/Min)	○	○
Digital readout for parallel rip fence position Digitale Anzeige der Parallelanschlagsposition	○	○
Three-phase motor 7 kW 9,5 HP 50 Hz (8 kW 10 HP 60 Hz) with automatic star/delta starter Drehphasenmotor 7 kW 9,5 PS 50 Hz (8 kW 10 PS 60 Hz) mit automatischem Stern-Dreieckanlauf	○	○

• = Standard/ Standard ○ = Optional/ Sonderzubehör - = Not available/ Nicht lieferbar

Noise levels in compliance with EN reference standards/ Angaben zur Geräuschemission gemäß EN Normen

For technical, commercial and safety regulations reasons standard and extra accessories may vary from country to country. Please refer to your nearest Casadei distributor. Die Ausrüstungen in den Standardausführungen sowie Sonderzubehör können von Land zu Land unterschiedlich sein. Bitte wenden Sie sich daher an unseren zuständigen Importeur/Händler.

In this catalogue, machines are shown with options and in CE configuration. We reserve the right to modify technical specifications without prior notice, provided that such modifications do not affect safety as per CE certification. In diesem Katalog sind die Maschinen mit Sonderzubehör dargestellt. Die Firma behält sich das Recht vor, alle Daten und Maße ohne Vorankündigung zu ändern, ohne dabei die durch EG-Bescheinigung notwendige Sicherheit zu beeinflussen.

DIMENSIONS ABMESSUNGEN

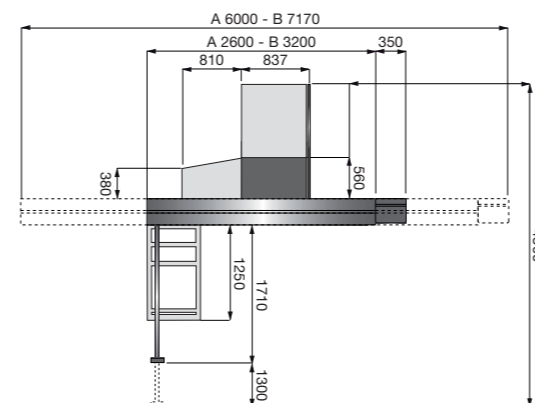

SC 30 P (A) Carriage/Sägewagen 2600 mm
SC 30 P (B) Carriage/Sägewagen 3200 mm

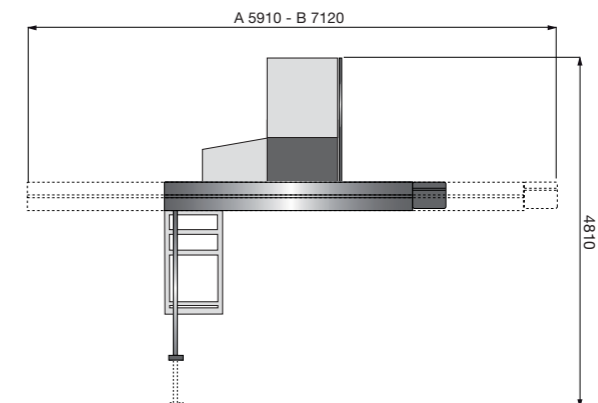

SC 40 P (A) Carriage/Sägewagen 2600 mm
SC 40 P (B) Carriage/Sägewagen 3200 mm

F 105

SPINDEL MOULDER WITH SLIDING CARRIAGE TISCHFRÄSE MIT GLEITWAGEN

The spindle moulder F105 is a flexible and sturdy machine. Equipped with sliding carriage and fix or tiltable spindle ensure great machining flexibility. Die Tischfräse F105 ist eine flexible und robuste Maschine. Ausgerüstet mit Gleitwagen und fixer oder schwenkbarer Spindel, garantieren hohe Flexibilität bei der Bearbeitung.



F 105

TECHNICAL DATA/ TECHNISCHE EIGENSCHAFTEN	F 105
Table dimensions/ Arbeitstischabmessungen	1000 x 270 mm
Max. spindle working height/ Frässpindelnutzlänge	100mm
Spindle moulder (diameter)/ Frässpindeldurchmesser	30 - 35 - 40 - 50 mm ¾" - 1" - 1 ¼"
Tilting spindle moulder (optional)/ Schwenkbare Frässpindel (Option)	90 ÷ 45°
Spindle moulder rotation speed (50 Hz) RPM/ Frässpindeldrehzahl (50 Hz) U/Min	3500 - 7000 - 10000
Max. diameter of tool lowered under table at 90°/ Maximaler Werkzeughdurchmesser absenkbar unter dem Tisch bei 90°	180 mm
Motor power at 50/60 Hz (HP) (S6-40%)/ Motorleistung bei 50/60 Hz (S6-40%)	5 kW (6,6)/ 6 kW (8 HP)
Suction hoods diameter/ Absaugstutzendurchmesser	2 x Ø 120 mm
Suction speed/ Absaugluftgeschwindigkeit	20 m/sec
Air consumption/ Luftverbrauch	850 m³/h
Net weight basic machine/ Netto-Gewicht der Standardmaschine	314 Kg
EQUIPMENT/ AUSRÜSTUNG	
Spindle moulder fence adjustable to 3 positions with repositioning memory and micrometric adjustments 3-Fach positionierbarer Fräsanschlag mit Wiederholeinstellung und numerischer Anzeige für Feineinstellungen	•
Reverse spindle rotation/ Rechts-Linkslauf	•
Support frame with telescopic arm and tilting fence/ Supportausleger auf Schwenkarm und -anschlag	○
Tenoning table and protection hood/ Werkstückauflage und Zapfenschneidschutz	-
Machine equipped with side table extensions/ Ausführung für Profilieren mit Seitenverlängerungen	○
Tilting spindle 90° to -45°/ Um 90° ÷ -45° schwenkbare Frässpindel	○
Interchangeable spindle/ Austauschbare Frässpindel	○

• = Standard/ Standard ○ = Optional/ Sonderzubehör - = Not available/ Nicht lieferbar

Noise levels in compliance with EN reference standards/ Angaben zur Geräuschemission gemäß EN Normen

For technical, commercial and safety regulations reasons standard and extra accessories may vary from country to country. Please refer to your nearest Casadei distributor. Die Ausrüstungen in den Standardausführungen sowie Sonderzubehör können von Land zu Land unterschiedlich sein. Bitte wenden Sie sich daher an unseren zuständigen Importeur/Händler.

In this catalogue, machines are shown with options and in CE configuration. We reserve the right to modify technical specifications without prior notice, provided that such modifications do not affect safety as per CE certification. In diesem Katalog sind die Maschinen mit Sonderzubehör dargestellt. Die Firma behält sich das Recht vor, alle Daten und Maße ohne Vorankündigung zu ändern, ohne dabei die durch EG-Bescheinigung notwendige Sicherheit zu beeinflussen.

DIMENSIONS ABMESSUNGEN

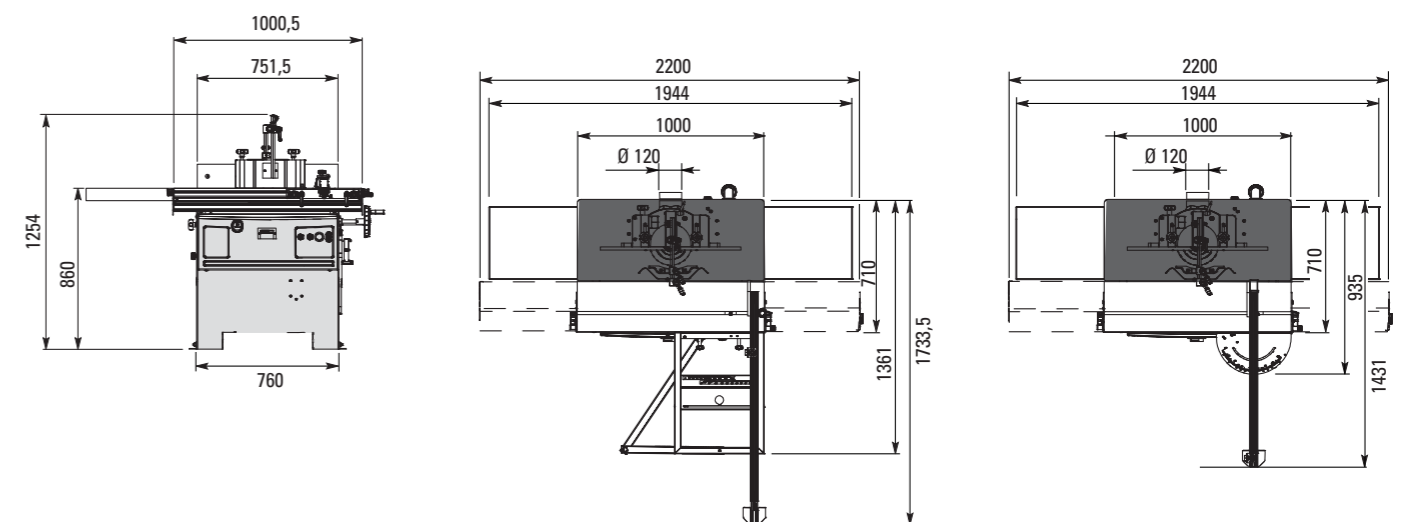

Tilting spindle 90 ÷ 45°. Schwenkbare Spindel 90 ÷ 45°.



Control panel in an ergonomic position. Bedientafel in ergonomischer Position.



Squaring support on request. Stützgestell auf Anfrage lieferbar.

F 200/F 205

F SERIES SPINDLE MOULDERS TISCHFRÄSEN DER F-REIHE

The F 200 and F 205 spindle moulders are all-purpose machines able to carry out numerous machinings.
The F 200, available with fixed spindle and lateral extensions, allows ordinary machinings to be carried out.
The F 205 with sliding carriage, available with fixed or tiltable spindle and squaring frame, allows more complex machinings to be carried out.
Die F 200 und F 205 Tischfräsen sind Allzweckmaschinen für unterschiedliche Bearbeitungen.
Die F 200 ist mit fester Spindel und Seitenverlängerungen verfügbar und erlaubt normale Bearbeitungen auszuführen.
Die F 205 mit Schiebeschlitten, fester bzw. schwenkbarer Spindel und Formatanschlag, erlaubt die Ausführung komplexerer Bearbeitungen.



F 200



F 205
Standard
Standard



F 205
Tilting with squaring frame
Mit schwenkbarer Spindel und Supportausleger



Hardened steel guideways with double prismatic guideway, preloaded ball bearings and hardened sliding ways.
Precision, smooth running and absence of maintenance are unique features of the CASADEI sliding table.
Schiebeschlitten mit Prismenführungen aus gehärtetem Stahl und Kugelbelastung. Präzision, Leichtgängigkeit und Wartungsfreiheit sind Alleinstellungsmerkmale des CASADEI-Schiebeschlitten.



On request, the F 205 can be equipped with powered lifting and tilting of the spindle moulder shaft with digital electronic display of the quotas.
Die F 205 kann auf Anfrage mit motorisch gesteuerten Höhen- und Schrägstellung der Frässpindel und elektronischer Digitalanzeige ausgestattet werden.

F 200/F 205

F SERIES SPINDLE MOULDERS TISCHFRÄSEN DER F-REIHE



The spindle fence with three linear movements and mechanical numeric readout, allows easy machine set-ups without necessity of any tests, the first workpiece is already perfect!
Der Anschlag mit drei zehntelgenauen Positionierungsmöglichkeiten durch numerisch-mechanischer Anzeige, erlaubt die Maschineneinstellung ohne Kontrollen, schon das erste Stück ist perfekt!

Repositioning memory allows the spindle fence to be removed and fitted again without losing the adjustments.
Automatische Wiederholeinstellung, um den Anschlag wegzunehmen und neu zu installieren, ohne die Einstellungen zu verlieren.



Cast iron spindle moulder with heavy structure. Spindle moulder tilting device on 2 very strong precise "dove-tails" available on request.
Gusseisen-Frässpindel mit schwerer Struktur. Frässpindel-Schrägstellungssystem auf Anfrage auf zwei höchstpräzisen Gradanzeigen.

Interchangeable spindle available on request.
Austauschbare Frässpindel auf Anfrage lieferbar.

Tilting of the spindle moulder shaft (option available only for the F 205) towards the rear of the machine permits use of the feeder even with the tilting shaft.
Die Schrägstellung (nur für F 205 verfügbar) an der hinterer Maschinenseite erlaubt die Verwendung des Vorschubsystem eben mit schwenkbarer Spindel.



Tenoning kit available on request.
Zapfenschneiden Kit lieferbar auf Anfrage.

TECHNICAL DATA/ TECHNISCHE EIGENSCHAFTEN	F 200	F 205
Table dimensions/ Arbeitstischabmessungen	1080 x 655 mm	1200 x 655 mm
Max. spindle working height/ Frässpindelnutzlänge	125 mm	125 mm
Spindle moulder (diameter) Frässpindeldurchmesser	30 - 35 - 40 - 50 mm ¾" - 1" - 1 ¼"	0 - 35 - 40 - 50 mm ¾" - 1" - 1 ¼"
Tilting spindle moulder (optional)/ Schwenkbare Frässpindel (Option)	-	90 ÷ 45°
Spindle moulder rotation speed (50 Hz) RPM/ Frässpindeldrehzahl (50 Hz) U/Min	3500 - 6000 - 8000 - 10000	3500 - 6000 - 8000 - 10000
Max. diameter of tool lowered under table at 90° Maximaler Werkzeugdurchmesser absenkbar unter dem Tisch bei 90°	240 x 85 mm	240 x 85 mm
Motor power at 50/60 Hz (HP) (S6-40%)/ Motorleistung bei 50/60 Hz (PS) (S6-40%)	5 kW (6,6) / 6 kW (8)	5 kW (6,6) / 6 kW (8)
Suction hoods diameter/ Absaugstutzendurchmesser	2 x Ø 120 mm	2 x Ø 120 mm
Suction speed/ Absaugluftgeschwindigkeit	20 m/sec	20 m/sec
Air consumption/ Luftverbrauch	850 m³/h	850 m³/h
Net weight basic machine/ Netto-Gewicht der Standardmaschine	450 Kg	550 Kg
EQUIPMENT/ AUSTRÜSTUNG	F 200	F 205
Spindle moulder fence adjustable to 3 positions with repositioning memory and micrometric adjustments 3-Fach positionierbarer Fräsanschlag mit Wiederholeinstellung und numerischer Anzeige für Feineinstellungen.	•	•
Numeric readout of the vertical position of the spindle moulder Numerische Anzeige für Frässpindelhöhe	•	•
Reverse spindle rotation/ Rechts-Linkslauf	•	•
Numeric readout of the spindle moulder angle/ Numerische Anzeige für Frässpindelschwenkung	-	○
Support frame with telescopic arm and tilting fence/ Supportausleger auf Schwenkarm und -anschlag	-	○
Tenoning table and protection hood/ Werkstückauflage und Zapfenschneidschutz	-	○
Machine equipped with fixed side extensions/ Ausführung für Profilieren mit Seitenverlängerungen	-	○
Tilting spindle 90° to -45°/ Um 90° ÷ -45° schwenkbare Frässpindel	-	○
Interchangeable spindle/ Austauschbare Frässpindel	○	○
Powered spindle movements with LED readouts Motorisch höhenverstellbare Frässpindel mit elektronischen Digitalanzeigen	-	○
Electrical pre-arrangement for feeder. Support included/ Elektrische Vorbereitung und Vorschubsupport	○	○
Three-phase motor 7 kW 9,5 HP 50 Hz (8 kW 10 HP 60 Hz) (S6-40%) Dreiphasenmotor 7 kW 9,5 PS 50 Hz (8 kW 10 PS 60 Hz) (S6-40%)	○	○
Single-phase motor 2,2 kW 3 HP 50 Hz (S6-40%)/ Einphasenmotor 2,2 kW 3 HP 50 Hz (S6-40%)	○	○

• = Standard/ Standard ○ = Optional/ Sonderzubehör - = Not available/ Nicht lieferbar

Noise levels in compliance with EN reference standards/ Angaben zur Geräuschemission gemäß EN Normen

For technical, commercial and safety regulations reasons standard and extra accessories may vary from country to country. Please refer to your nearest Casadei distributor.
Die Ausrüstungen in den Standardausführungen sowie Sonderzubehör können von Land zu Land unterschiedlich sein. Bitte wenden Sie sich daher an unseren zuständigen Importeur/Händler.

In this catalogue, machines are shown with options and in CE configuration. We reserve the right to modify technical specifications without prior notice, provided that such modifications do not affect safety as per CE certification. In diesem Katalog sind die Maschinen mit Sonderzubehör dargestellt. Die Firma behält sich das Recht vor, alle Daten und Maße ohne Vorankündigung zu ändern, ohne dabei die durch EG-Bescheinigung notwendige Sicherheit zu beeinflussen.

DIMENSIONS ABMESSUNGEN

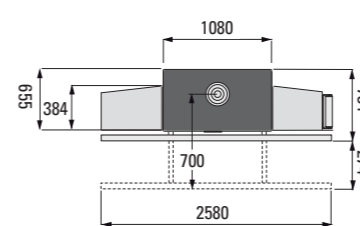

F 200 standard
F 200 standard

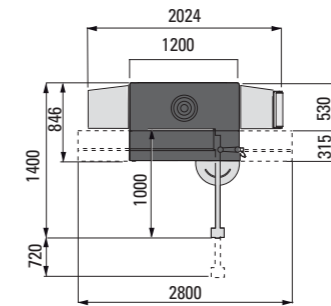

F 205 standard
F 205 standard

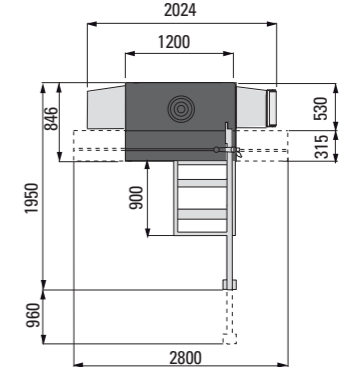

F 205 with frame
F 205 mit Supportausleger

LN 2500/LN 3000

LN SERIES STROKE SANDERS LANGBANDSCHLEIFMASCHINEN DER LN-REIHE

The LN series sanders are extremely robust and versatile. The sturdy steel frame, the ergonomically positioned control panel, the double suction hood, the large number of standard features and wide range of optional available place these models at the top of their category.
Die Bandschleifmaschinen der LN-Serie weisen hohe Robustheit und Anwenderfreundlichkeit auf. Das robuste Stahlgestell, das ergonomisch günstige Bedienpult, die Doppelabsaughaube, die reiche Standardausführung als auch die Optionsreihe stellen diese Modelle an der Spitze ihrer Kategorie.



LN 3000

The heavy machine frame guarantees machining precision even with particularly arduous workloads. Powered raising of the worktable is by a gearbox and rack system with lateral fence to maintain the worktable perfectly parallel.

Die schwere Struktur der Maschine gewährleistet Präzisionsbearbeitung auch bei besonders hoher Arbeitsbelastung. Die angetriebene Höhenverstellung des Tisches besteht aus einem Getriebemotor und Zahnstange mit seitlichem Anschlag, um den der Tisch immer parallel zu erhalten.

The large diameter pulleys (ø 250 mm) allow a high sanding belt cutting speed of 9 m/sec. In this way you obtain a high surface finishing quality and less clogging of the sanding belt.
Die großen Ablaufrollen (ø 250 mm) erlauben eine hohe Bandgeschwindigkeit (9 m/sec). Es wird so eine hohe Oberflächenbehandlungsqualität mit geringer Schleifband-Verschmutzung erhalten.



TECHNICAL DATA/ TECHNISCHE EIGENSCHAFTEN	LN 2500	LN 3000
Worktable length/ Arbeitstischlänge	2500 mm	3000 mm
Worktable width/ Arbeitstischbreite	1100 mm	1100 mm
Vertical stroke/ Arbeitstischhöhenverstellung	580 mm	580 mm
Sanding belt length/ Schleifbandlänge	7100 mm	8100 mm
Sanding belt width/ Schleifbandbreite	150 mm	150 mm
Gooseneck depth/ Kröpfung unter Band	820 mm	820 mm
Gooseneck height/ Durchlass unter Band	180 mm	180 mm
Pulley diameter/ Bandrollendurchmesser	250 mm	250 mm
Belt speed/ Bandgeschwindigkeit	18 m/s	18 m/s
Manual pad/ Manueller Schuh	150 mm	150 mm
Main motor power with reverse rotation (HP) (S1)/ Bandmotorleistung mit Rechts-Linkslauf (PS) (S1)	3 kW (4)	3 kW (4)
Raise & fall motor power (HP) (S1)/ Motorleistung Tischhub (PS) (S1)	0,4 kW (0,5)	0,4 kW (0,5)
Suction hoods diameter/ Absaugstutzendurchmesser	2 x Ø 140 mm	2 x Ø 140 mm
Suction speed/ Absaugluftgeschwindigkeit	20 m/sec	20 m/sec
Air consumption/ Luftverbrauch	814 m³/h	814 m³/h
Net weight basic machine/ Netto-Gewicht der Standardmaschine	463 Kg	485 Kg
EQUIPMENT/ AUSRÜSTUNG	LN 2500	LN 3000
Worktable with steel structure sliding on round bars/ Arbeitstisch mit Stahlstruktur auf Rundstangen	•	•
Rapid belt tensioning system activated by lever/ Bandschnellspeisung über Hebel	•	•
Double suction hood/ Doppelabsaughaube	•	•
Three-phase motor 4 kW (5,5 HP) (S1)/ Dreiphasenmotor 4 kW (5,5 PS) (S1)	◦	◦
Three-phase motor 2-speeds 3,3/4,5 kW 4,5/6 HP 50 Hz (S1) Doppelgeschwindigkeit-Dreiphasenmotor 3,3/4,5 kW 4,5/6 PS 50 Hz (S1)	◦	◦
Sanding belt speed 9-18 m/s Schleifbandgeschwindigkeit 9-18 m/s		

• = Standard/ Standard ◦ = Optional/ Sonderzubehör - = Not available/ Nicht lieferbar

Noise levels in compliance with EN reference standards/ Angaben zur Geräuschemission gemäß EN Normen

For technical, commercial and safety regulations reasons standard and extra accessories may vary from country to country. Please refer to your nearest Casadei distributor.
Die Ausrüstungen in den Standardausführungen sowie Sonderzubehör können von Land zu Land unterschiedlich sein. Bitte wenden Sie sich daher an unseren zuständigen Importeur/Händler.
In this catalogue, machines are shown with options and in CE configuration. We reserve the right to modify technical specifications without prior notice, provided that such modifications do not affect safety as per CE certification. In diesem Katalog sind die Maschinen mit Sonderzubehör dargestellt. Die Firma behält sich das Recht vor, alle Daten und Maße ohne Vorankündigung zu ändern, ohne dabei die durch EG-Bescheinigung notwendige Sicherheit zu beeinflussen.

DIMENSIONS ABMESSUNGEN

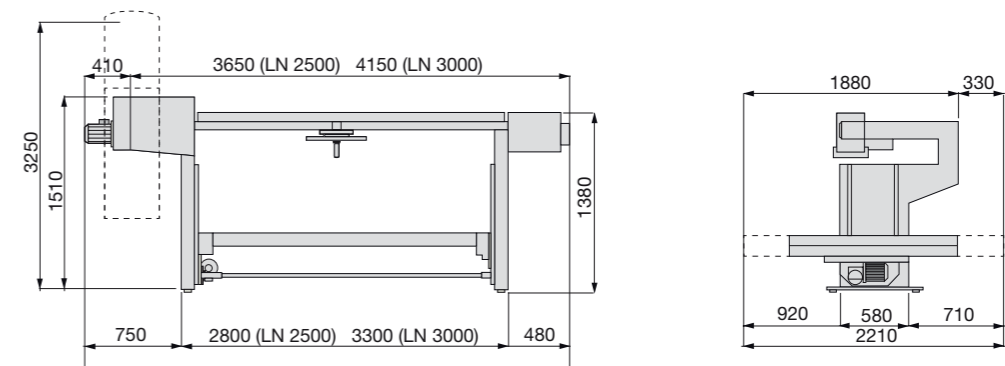

R 600/R 800

R SERIES ROUTERS OBERFRÄSEN DER R-SERIE

The R 600 and R 800 routers are very sturdy machines with an excellent construction quality. The large sized, heavily ribbed, cast iron tables allow large sized parts to be precision machined easily. Sturdiness, reliability, precision and ease of use are the main features of these products. Die R 600 und R 800 Oberfräsen weisen hohe Robustheit und ausgezeichnete Bauqualität auf. Die großen Arbeitstische aus verstärktem Gusseisen erlauben die einfache und präzise Bearbeitung eben von großen Werkstücken. Robustheit, Zuverlässigkeit, Präzision und Anwenderfreundlichkeit sind die Hauptmerkmale dieser Modelle.



R 600/R 800

TECHNICAL DATA*/ TECHNISCHE EIGENSCHAFTEN*	R 600	R 800
Spindle head-frame distance/ Kröpfung unter Band	600 mm	800 mm
Spindle rotation speed RPM/ Spindeldrehgeschwindigkeit U/Min	9000/18000	9000/18000
Vertical spindle stroke/ Spindelhöhenverstellung	80 mm	80 mm
Revolving turret with adjustable stops/ Einstellbare Anschläge	6	6
Vertical table stroke/ Tischhöhenverstellung	150 mm	150 mm
Max. table-spindle distance/ Maximaler Tisch-Spindelabstand	180 mm	180 mm
Table size (non EC)/ Tischabmessungen (nicht EG)	800 x 600 mm	800 x 600 mm
Table size (EC)/ Tischabmessungen (EG)	960 x 880 mm	960 x 880 mm
Max. height of table from floor/ Maximale Tischhöhe	1050 mm	1050 mm
Motor power at 50/60 Hz (HP) (S1)/ Motorleistung bei 50/60 Hz (PS) (S1)	1,5/2,2 kW (2/3)	2,2 / 3 kW (3/4)
Suction hoods diameter/ Absaugstutzendurchmesser	1 x Ø 120 mm	1 x Ø 120 mm
Suction speed/ Absaugluftgeschwindigkeit	20 m/sec	20 m/sec
Air consumption/ Luftverbrauch	814 m³/h	814 m³/h
Net weight basic machine/ Netto-Gewicht der Standardmaschine	240 Kg	240 Kg
EQUIPMENT*/ AUSTRÜSTUNG*	R 600	R 800
Spindle with MK2 attachment/ Spindel mit MK2 Aufnahme	•	•
Collets Ø 6-8-9,5 mm/ Spannzangen Ø 6-8-9,5 mm	•	•
Copying pin Ø 10-12 mm/ Kopierstift Ø 10-12 mm	•	•
Cutter bit diameter 10 mm/ Frässpitze mit Schnittdurchmesser 10 mm	•	•
Vacuum system for holding workpieces/ Vakuum-Werkstückbefestigung	◦	◦
Table extensions (E.C.)/ Tischverlängerungen (C.E.)	◦	◦
Suction hood/ Absaughaube	◦	◦
Fence on worktable/ Anschlaglineal auf dem Arbeitstisch	◦	◦
Mechanical hold-down/ Mechanischer Niederhalter	◦	◦
Three-phase motor 2-speeds 2,2/3 kW 3/4 HP 50 Hz - 2,6/3,6 kW 3,6/4,8 HP 60 Hz (S1) 2-Geschwindigkeit-Dreiphasenmotor 2,2/3 kW 3/4 PS 50 Hz - 2,6/3,6 kW 3,6/4,8 PS 60 Hz (S1)	◦	-
Single-phase motor 1-speed 1,8 kW 2,5 HP 50 Hz (18.000 RPM) (S1) Einzelgeschwindigkeit-Einphasenmotor 1,8 kW 2,5 PS 50 Hz (18.000 U/Min) (S1)	◦	◦

• = Standard/ Standard ◦ = Optional/ Sonderzubehör - = Not available/ Nicht lieferbar

Noise levels in compliance with EN reference standards/ Angaben zur Geräuschemission gemäß EN Normen

For technical, commercial and safety regulations reasons standard and extra accessories may vary from country to country. Please refer to your nearest Casadei distributor. Die Ausrüstungen in den Standardausführungen sowie Sonderzubehör können von Land zu Land unterschiedlich sein. Bitte wenden Sie sich daher an unseren zuständigen Importeur/Händler.

In this catalogue, machines are shown with options and in CE configuration. We reserve the right to modify technical specifications without prior notice, provided that such modifications do not affect safety as per CE certification. In diesem Katalog sind die Maschinen mit Sonderzubehör dargestellt. Die Firma behält sich das Recht vor, alle Daten und Maße ohne Vorankündigung zu ändern, ohne dabei die durch EG-Bescheinigung notwendige Sicherheit zu beeinflussen.

DIMENSIONS ABMESSUNGEN

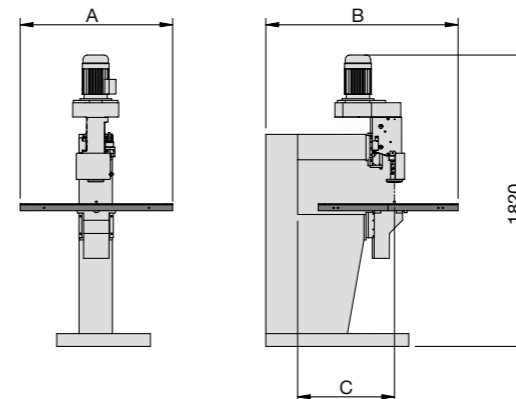

	R 600	R 800
A	960	960
B	1210	1410
C	600	800