

Rev n. 01 - 04/2019



Your Partner
inTechnology

Flexa 507 / Flexa 607

Automatic edgebanders
Automatische Kantenanleimmaschinen



CASADEI - BUSELLATO
Via del Lavoro 1/3
36016 Thiene - Vicenza - Italy
T. +39 0445 690000 - F. +39 0445 652400
info@casadeibusellato.com
www.casadeibusellato.com



Flexa 507

Automatic edgbander
 Automatische Kantenanleimmaschine

Reliability and versatility for edging without compromise Zuverlässigkeit und Vielseitigkeit für Kantenanleimen ohne Grenzen

The automatic edge bander Flexa 507 is the ideal solution for all edge banding requirements. The flexibility of the composition, the possibility to equip the machine with controlled axis in XE version and the high feed speed make the Flexa 507 an extremely versatile machine.

Die automatische Kantenanleimmaschine FLEXA 507 ist die ideale Lösung für jeden Kantenanleimbedarf. Die Flexibilität der Komposition, die Möglichkeit die Maschine mit gesteuerten Achsen auszurüsten in der Ausführung XE und die hohe Vorschubgeschwindigkeit machen aus der Flexa 507 eine extrem vielseitige Maschine.

RMA-9

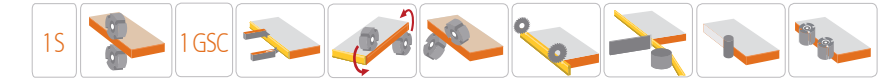

RMA-10

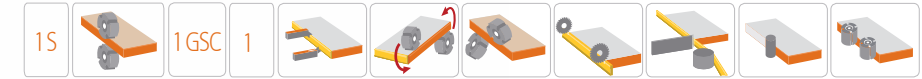

RMA-10

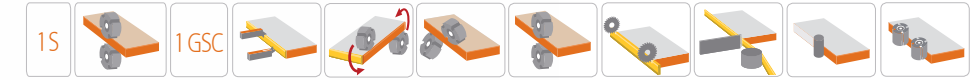

Technical data	Technische Eigenschaften	Flexa 507
Panel thickness	Werkstückhöhe	8 ÷ 60 mm
Max. section coil edging	Rollenkantenschnitt	135 mm ²
Max. thickness strip edging	Streifenkantendicke	0,4 ÷ 8 mm (12 mm opz.)
Variable feed speed	Stufenlose Vorschubgeschwindigkeit	12÷18 m/min
Coil holder plate diameter	Drehtellerdurchmesser	780 mm

Flexa 607

Automatic edgebander
 Automatische Kantenanleimmaschine

Excellent performance for large industries Ausgezeichnete Leistungen für die großen Betriebe

The belt pressure unit, the gluing capacity of 15x60 mm, the reverse rotation of the glue spreading roller from the control panel and the adjustable feed speed up to 22 m/min places the FLEXA 607 at the top of its category.

Das Druckwerk mit Riemen, die Anleimkapazität von 15x60 mm, die vom Bedienpult steuerbare Umkehrfunktion der Leimauftragwalze und die einstellbare Vorschubgeschwindigkeit bis zu 22 m/Min platzieren die FLEXA 607 an der Spitze ihrer Kategorie.



RMAT-11

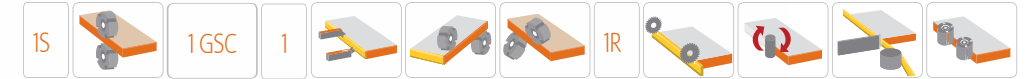

RM4A-10

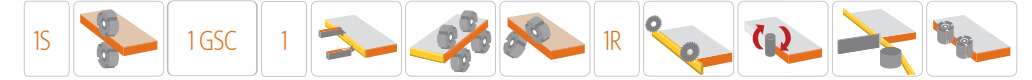

Technical data	Technische Eigenschaften	Flexa 607
Panel thickness	Werkstückhöhe	8 ÷ 60 mm
Max. section coil edging	Rollenkantenschnitt	135 mm ²
Max. thickness strip edging	Streifenkantendicke	0,4 ÷ 15 mm
Variable feed speed	Stufenlose Vorschubgeschwindigkeit	10÷22 m/min
Coil holder plate diameter	Drehtellerdurchmesser	780 mm

Flexa 507 / Flexa 607

Automatic edgebanders
Automatische Kantenanleimmaschinen



Linear and perfect feed thanks to feeding chain track with high grip rubber coated pads and sliding on industrial chain. High resistance to lateral loads thanks to special guides with one circular section and one flat section.

Linearer und perfekter Vorschub dank einer Vorschubkette mit gummibeschichteten Gleitschuhen, mit hoher Reibungsfestigkeit, und Gleitung über industrielle Kette. Hoher Widerstand seitlicher Belastungen dank Führungen mit unterschiedlichen Querschnitt, einer kreisförmig und einer flach.



Device for spacing the panels at the entry to optimize the spacing between the panels according to working units. Standard for Flexa 607 and XE versions.

Die Vorrichtung zur Plattendistanzierung am Einlauf optimiert den Abstand zwischen den Platten je nach eingesetzte Arbeitsaggregate. Standard für Flexa 607 und XE Ausführungen.



Anti-adhesive unit RA
Perfect cleaning of the panel and no glue deposit on upper and lower surface thanks to the anti-adhesive unit, available on request.

*Trennmittel-Sprüheinrichtung RA
Perfekte Reinigung der Platten und keine Leimreste an oberer und unterer Plattenfläche dank der Trennmittel-Sprüheinrichtung, auf Anfrage lieferbar.*



Pre-milling unit at the entry TR/E
Perfect gluing surface with pre-milling unit for adjustable removal. Copying system ensures a precise machining on the whole length, even with very long panels. Standard for Flexa 607, available on request for Flexa 507.

*Fügefräsaggregat TR/E am Einlauf
Perfekte Verleimoberfläche durch das Fügefräsaggregat mit einstellbarer Abnahme. Ein Kopieraggregaten-System gewährt eine genaue und sorgfältige Bearbeitung auf der ganzen Länge, auch bei sehr langen Stücken. Standard für Flexa 607, lieferbar auf Anfrage für Flexa 507.*

Bar code reader
The Pre-arrangement and the bar code reader allows a quick reading of the working program. Available on request.

*Streifen-Kodex-Ableser
Die Bereitstellung und der Streifen-Kodex-Ableser ermöglichen ein schnelles ablesen der Arbeitsprogramme. Lieferbar auf Anfrage.*



Belt pressure unit
High performance even with fragile panels. Available on Flexa 607.

*Riemen-Druckwerk
Hohe Leistung auch auf empfindliche Platten. Lieferbar für Flexa 607.*



MEGA 300 TS Numerical Control
Easy of use and flexibility by the control system MEGA 300 TS that allows management of 60 working programs.

*Numerische Steuerung MEGA 300 TS
Einfache Benutzung und Flexibilität mit dem Steuerungssystem MEGA 300 TS, welches die Verwaltung von 60 Bearbeitungsprogramme ermöglicht.*



Quick Size Super device
Quick adjustment of the removal with Quick Size Super unit, including electronic positioning of the infeed guide and first copy pad. Available on request.

*Quick Size Super Vorrichtung
Schnelle Einstellung der Abnahme durch die Vorrichtung Quick Size Super, die auch die elektronische Positionierung der Führung am Einlauf und erster Tastrolle einschließt. Auf Anfrage lieferbar.*

Flexa 507 / Flexa 607

Automatic edgebanders
Automatische Kantenanleimmaschinen

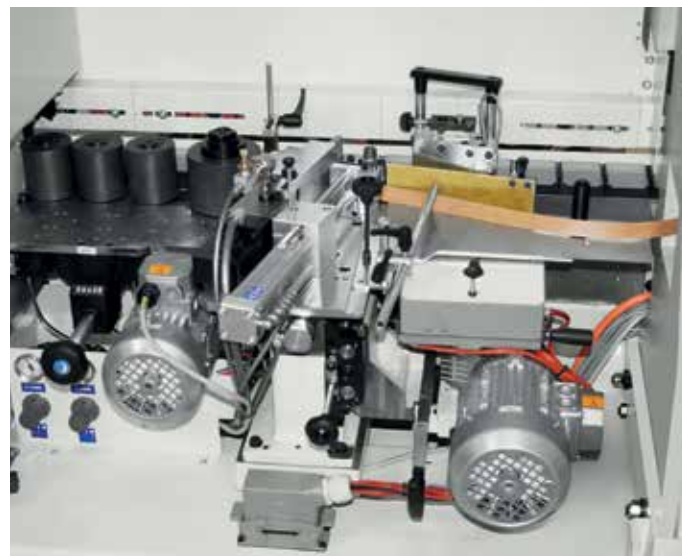

Gluing unit GP/1100

Equipped with 4 rollers, 1st roller driven. For machining of edges more than 8 mm is available the GP-1100 P unit with pre-melting and rotation reversal, standard for Flexa 607 and XE versions.

Anleimaggregat GP/1100

Ausgerüstet mit 4 Walzen, erste Walze angetrieben. Für die Bearbeitung von Streifenkanten dicker als 8 mm ist das Aggregat GP/1100 P erhältlich, mit Vorschmelzer und Umkehrung der Drehrichtung, Serienmäßig für Flexa 607 und XE Ausführungen.



Pre-melting unit

The pre-melting unit allows continuous feeding of the glue tank and it is recommended for machinings which requires high glue quantity. Standard for Flexa 607 and XE versions.

Vorschmelzer

Das Vorschmelzaggregate ermöglicht die durchgehende Versorgung des Leimbehälters, und ist für Bearbeitungen mit hohem Leimbedarf empfohlen. Standard für Flexa 607 und XE Ausführungen.



Infra-red ceramic lamp
Heating of the panel increases the gluing quality. Available on request.

Infra-Rot Keramiklampe
Das Erwärmen der Platte verbessert die Verleimqualität. Auf Anfrage lieferbar.

Air Jet Package

Possibility to equip the machine with hot air device for coextruded and pre-glued edges "Air Jet Package". Available on request.

Air Jet Package

Die Maschine kann mit Heißluftgerät für coextrudierte und vorgeklebte Kanten "Air Jet Package" ausgerüstet werden. Auf Anfrage lieferbar.

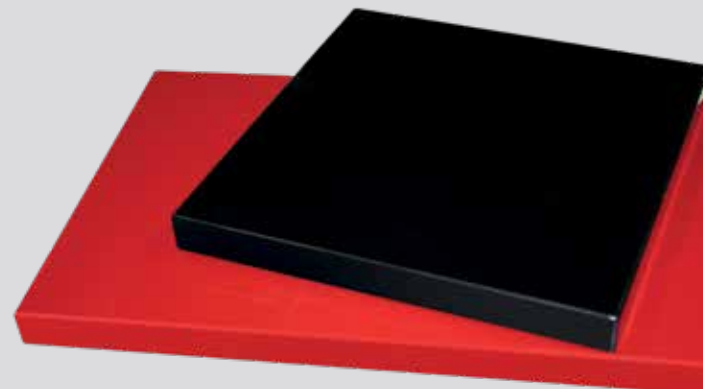

End cutting unit IK/S

High machining precision and easy adjustment by changing from straight cut to angled cuts are the main features of the tiltable end cutting unit IK/S. Pneumatic positioning of the unit managed by numeric control. Horizontal shifting of the unit ensures a perfect rounding. Standard on Flexa 607 and XE versions, option on Flexa 507.

Kappaggregat IK/S

Hohe Bearbeitungsgenauigkeit und einfache Einstellung beim Wechsel vom geraden Schnitt auf schrägen Schnitt sind die Eigenschaften des Kappaggregates IK/S. Pneumatische Positionierung des Aggregates, gesteuert durch Numerische Steuerung. Die horizontale Verstellung des Aggregates gewährt eine perfekte Abrundung. Standard für Flexa 607 und XE Ausführungen, Option für Flexa 507.



Overlapped trimming unit TS/K
Allows roughing-trimming of the edge. Available on Flexa 507.

Übereinander liegendes Bündigfräsaggregat TS/K
Ermöglicht das Vorhobeln-Bündigfräsen der Kante. Lieferbar für Flexa 507.

Overlapped trimming unit TS/P
Allows roughing-trimming of the edge. Available on Flexa 607.

Übereinander liegendes Bündigfräsaggregat TS/P
Ermöglicht das Vorhobeln-Bündigfräsen der Kante. Lieferbar für Flexa 607.



Flexa 507 / Flexa 607

Automatic edgebanders

Automatische Kantenanleimmaschinen

Tilted trimming unit TT/1100

Equipped with revolving vertical and frontal copying devices that ensure a precise positioning of the cutterheads. Pneumatic positioning with 3 positions on Flexa 507. Automatic positioning by NC for thin edges, two rays and solid wood edge up to 12 mm on Flexa 507 XE.

Schwenkbares Bündigfräsaggregat TT/1100

Ausgerüstet mit drehbaren Tastrollen, vertikal und frontal, die eine genaue Positionierung der Fräsen gegenüber dem Arbeitspunkt gewähren. Pneumatische Positionierung mit 3 Positionen für Flexa 507. Automatische Positionierung durch NC für dünne Kanten, zwei Radien und Massivholzkante bis zu 12 mm für Flexa 507 XE.

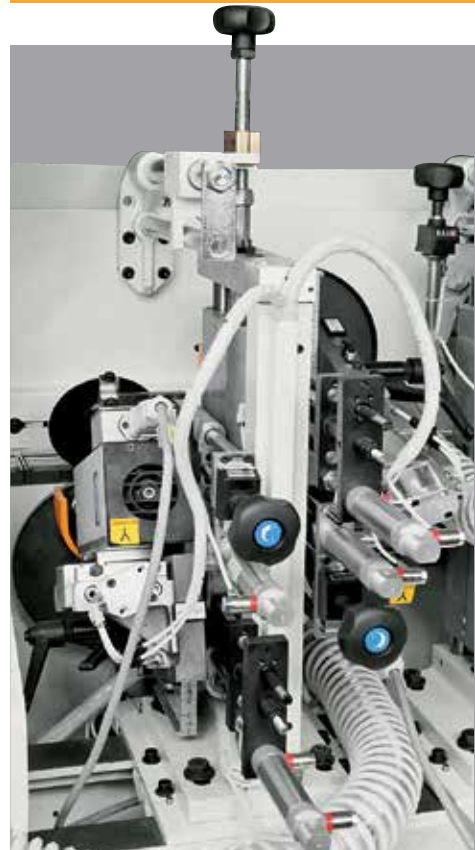

Tiltable trimming unit TT/S

Heavy structure with vertical sliding of the motors on steel bars. Perfect trimming thanks to revolving disk feeler to guarantee maximum machining precision. Pneumatic positioning with 3 positions on Flexa 607. Automatic positioning by NC for thin edges, three rays and solid wood edge for Flexa 607 XE.

Schwenkbares Bündigfräsaggregat TT/S

Schwere Struktur mit vertikaler Gleitung der Motoren über zylinderförmige Stahlstangen. Perfektes Bündigfräsen dank drehender Tastrolle, die höchste Bearbeitungsgenauigkeit gewährt. Pneumatische Positionierung mit 3 Positionen für Flexa 607. Automatische Positionierung durch NC für dünne Kanten, drei Radien und Massivholzkante für Flexa 607 XE.

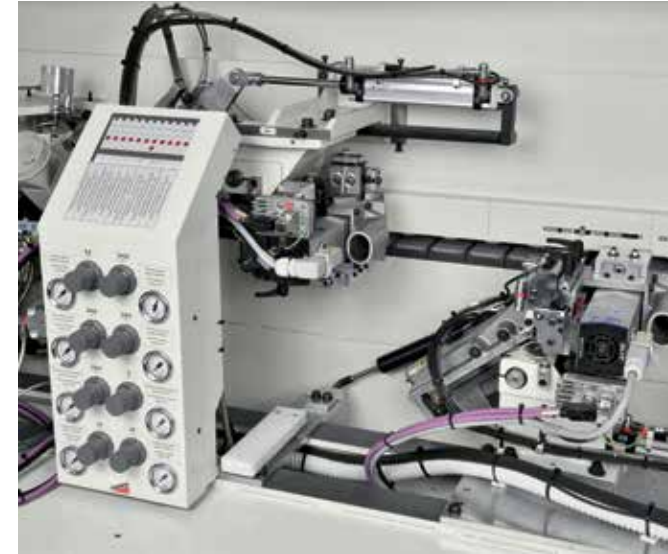

Corner rounding unit Round A2 Super

Perfect rounding and high productivity thanks to its heavy structure and high speed at 18 m/min. Equipped with 2 motors with centring device and quick release. Pneumatic positioning on Flexa 507, automatic positioning by NC on XE versions.

Abrundungsaggregat Round A2 Super

Perfekte Abrundung und hohe Produktivität dank der extrem schweren Struktur und der hohen Geschwindigkeit bei 18 m/Min. Ausgerüstet mit zwei Motoren mit Zentriervorrichtung und Schnellwechselsystem. Pneumatische Positionierung für Flexa 507, automatische Positionierung durch NC für XE Ausführungen.

Corner rounding unit Round /4A

Equipped with 4 high frequency motors, the "Round 4/A" unit ensures high precision and perfect trimming and rounding results. Two working positions and pneumatic exclusion of the unit. Available for Flexa 607.

Abrundungsaggregat Round /4A

Ausgerüstet mit 4 Hochfrequenzmotoren, gewährt das Aggregat "Round 4/A" hohe Genauigkeit und optimale Resultate bei der Bündigfräsung und Abrundung. Zwei Arbeitspositionen und pneumatisches Aussetzen des Aggregates. Lieferbar für Flexa 607.



Flexa 507 / Flexa 607

Automatic edgebanders

Automatische Kantenanleimmaschinen



Edge scraping unit SCR/1000

Allows excellent finishing and quick change of machining thanks to replacement of cutter holders complete of copiers device. Pneumatic unlocking of the head without tools.

Ziehklingenaggregat SCR/1000

Perfekte Endbearbeitung und schneller Bearbeitungswechsel durch auswechseln der Messerköpfe, komplett mit Tastrolle. Pneumatisches lösen der Messerköpfe ohne Einsatz von Werkzeugen.

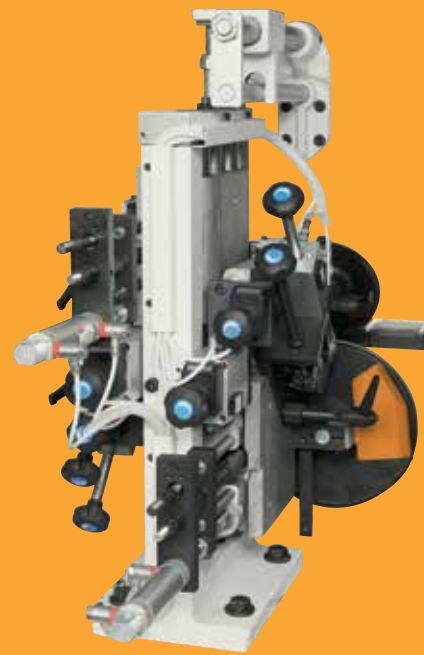

Edge scraping unit SCR/S

Automatic machining changeover from control board on radius edging. Available on request. Available on request for Flexa 607. Version with 4 controlled axis for positioning of tools and frontal copying devices available on Flexa 607 XE.

Ziehklingenaggregat SCR/S

Automatischer Bearbeitungswechsel von Bedienertafel aus, für auszuführenden Kantenradius. Lieferbar auf Wunsch für Flexa 607. Ausführung mit 4 gesteuerten Achsen zur Positionierung der Werkzeuge und frontale Taster, lieferbar für Flexa 607 XE.

Nesting function

Nesting tracer with 3 revolving contact points available for trimming unit and glue scraping unit. Available on request.

Nesting-Funktion

Nesting-Rollen mit 3 drehbaren Kontaktpunkten, erhältlich für Bündigfräsaggregat und Ziehklingenaggregat. Auf Anfrage lieferbar.



Glue scraping unit GSU/2

Allows finishing of plastic edges (PVC/ABS) and removal of glue deposit on the panel surface. Equipped with 2 revolving, vertical copying devices to ensure an excellent finishing on front and rear panel side. Available on request.

Leim- und Ziehklingenaggregat GSU/2

Ermöglicht die Endbearbeitung von Plastikkanten (PVC/ABS), und Beseitigung eventueller Leimreste an der Plattenoberfläche. Ausgerüstet mit 2 vertikalen, drehbaren Tastrollen, die eine optimale Endbearbeitung auch auf der vorderen und hinteren Plattenseite gewähren. Auf Anfrage lieferbar.

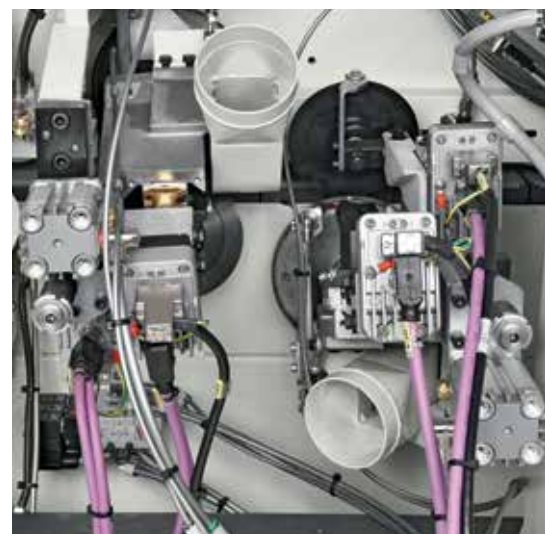

Edge scraping unit SCR/P 2R

Automatic machining changeover from control board on radius edging. Available on request for Flexa 507. Automatic adjustment of the group with 4 controlled axis for Flexa 507 XE.

Ziehklingenaggregat SCR/P 2R

Automatischer Bearbeitungswechsel von Bedienertafel aus, für auszuführenden Kantenradius. Lieferbar auf Wunsch für flexa 507. Automatische Einstellung des Aggregates mit 4 gesteuerten Achsen für Flexa 507 XE.



Brushing unit BFN

Useful for cleaning and polishing the edge. Unit equipped with 2 independent, tilting motors to optimise the finishing action. Available on request.

Bürstenaggregat BFN

Zum Reinigen und Polieren der Kanten. Ausgerüstet mit 2 unabhängigen Motoren, schwenkbar, für eine Optimierung der Endbearbeitung. Auf Anfrage lieferbar.

Flexa 507 / Flexa 607

Automatic edgebanders
Automatische Kantenanleimmaschinen



Drying unit F/1
Ensures re-activation of natural colour of PVC/ABS edges. Available on request.

Trocknungsaggregat F/1
Zum Auffrischen der natürlichen Farben von PVC/ABS Kanten.



Grooving unit SM/1000
Automatic grooving unit tiltable in all positions $0^\circ \div 90^\circ$. Allows machining on edged side or top and bottom side of the panel. Available on request for Flexa 607.

Nutenaggregat SM/1000
Automatisches Nutenaggregat, schwenkbar auf alle Positionen von $0^\circ - 90^\circ$. Ermöglicht Bearbeitungen an der Kantenseite und Plattenoberfläche. Lieferbar auf Anfrage für Flexa 607.

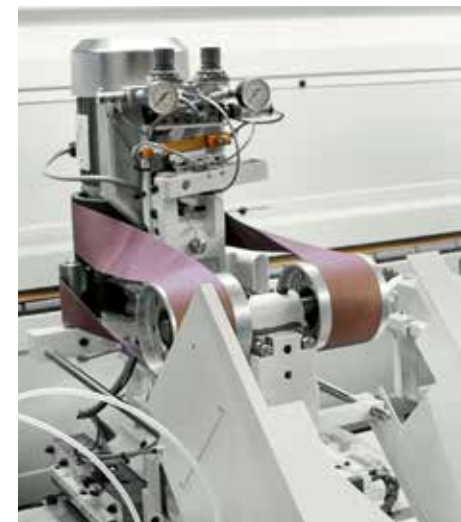

Sanding unit SAND/1
For sanding of flat surfaces. Equipped with pad with pneumatic intervention to protect front and rear panel edges. Available on request for Flexa 607.

Schleifaggregat SAND/1
Zum Schleifen flacher Flächen. Ausgerüstet mit Schleifschuh mit pneumatischen Einsatz, um die vorderen und hinteren Kanten zu schützen. Lieferbar auf Anfrage für Flexa 607.

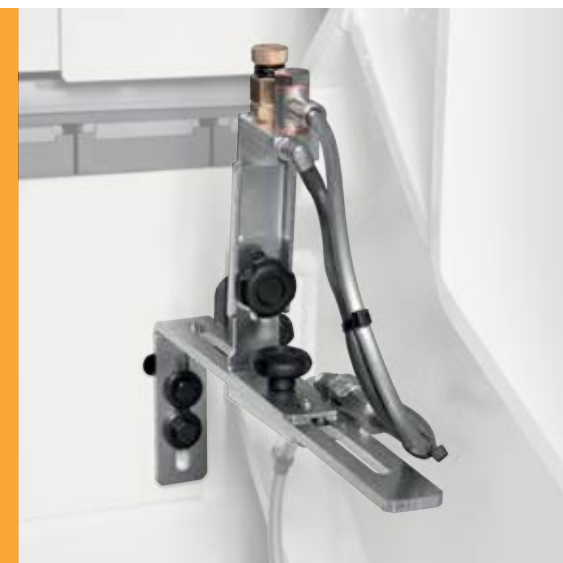

Protection set for delicate edges
Recommended for delicate and polished edges. Available on request.

Kit zum Schutz empfindlicher Kanten
Für empfindliche und glänzende Kanten empfohlen. Auf Anfrage lieferbar.

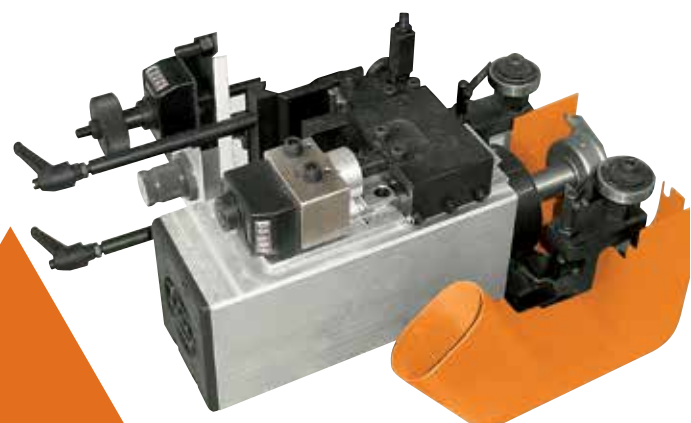

Grooving unit SM/100
Allows execution of grooves (continuous and closed) on lower surface or on panel edge. Possibility of 2 working positions 0° and 90° . Available on request for Flexa 507.

Nut-Fräsgaggregat SM/100
Ermöglicht die Ausführung von Nuten (durchgehend oder unterbrochen) auf der unteren Plattenseite und Plattenkante. Zwei Arbeitspositionen: 0° und 90° . Lieferbar auf Anfrage für Flexa 507.

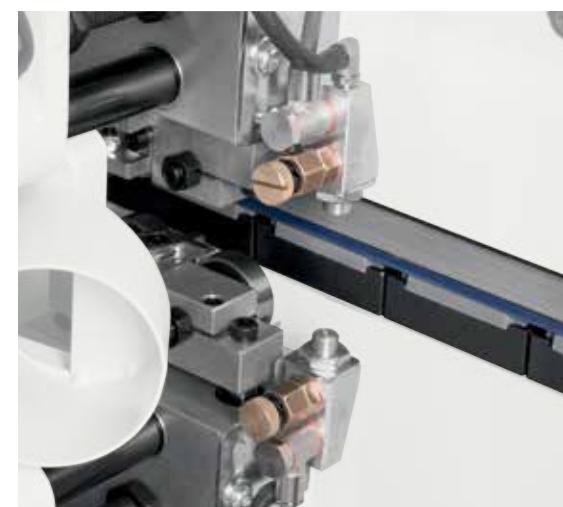

Spray-mist device for edge finishing
It improves cleaning and polishing of the edge. Available on request.

Kit Kanten-Endbearbeitung mit Nebelsprühmittel
Für ein einfaches Reinigen und Polieren der Kante. Lieferbar auf Anfrage.

Flexa 507 / Flexa 607

Automatic edgelanders
Automatische Kantenanleimmaschinen



Eco System: guaranteed saving!
The Eco System allows to optimize the consumption thanks to the automatic stand-by function while machine is not working.

Eco System: Garantierte Einsparung!
Das System Eco System ermöglicht eine Optimierung der Verbräuche dank dem automatischen Stand-by bei Stillstand der Maschine.

Dimensions
Abmessungen

Flexa 507

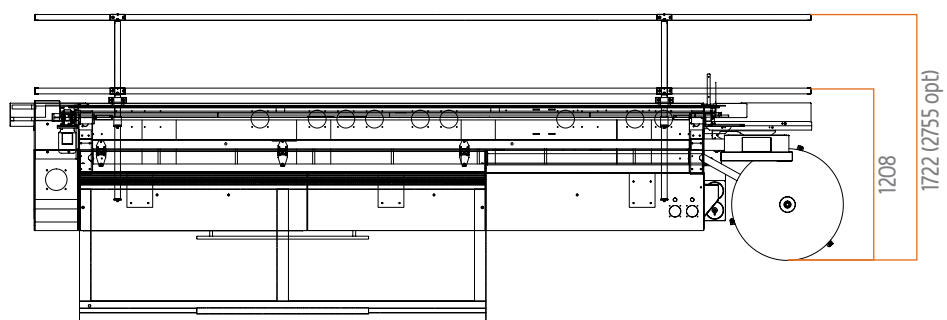
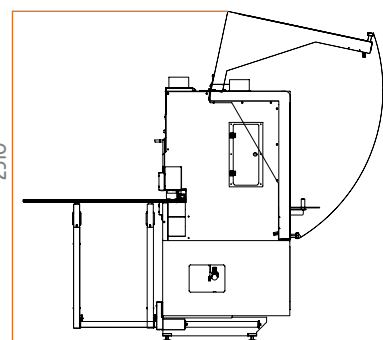
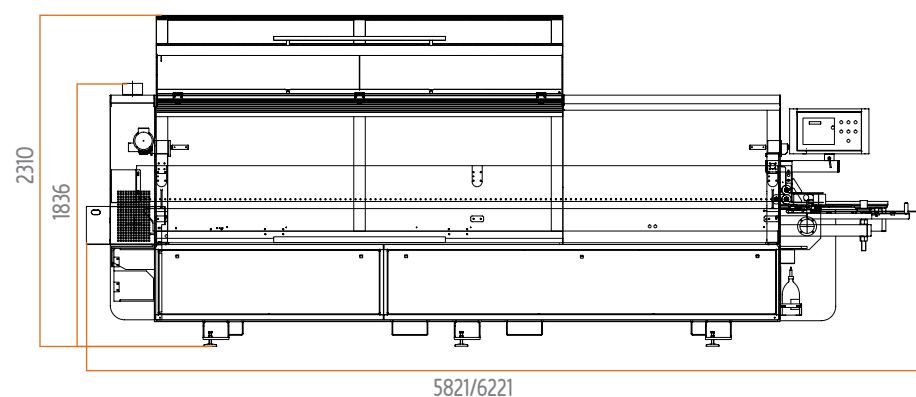

Length /Gesamtlänge		
Flexa 507 RMA-9	4700	5821
Flexa 507 RMA-10	5100	6221
Flexa 507 RMA-10	5100	6221

Dimensions
Abmessungen

Flexa 607

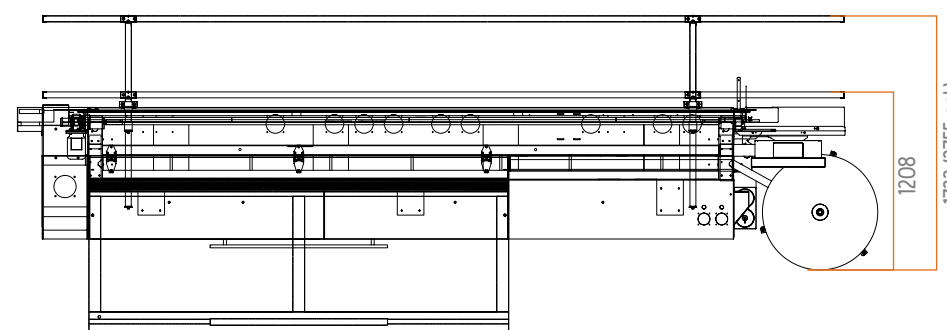
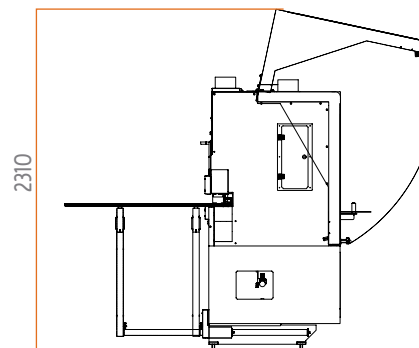
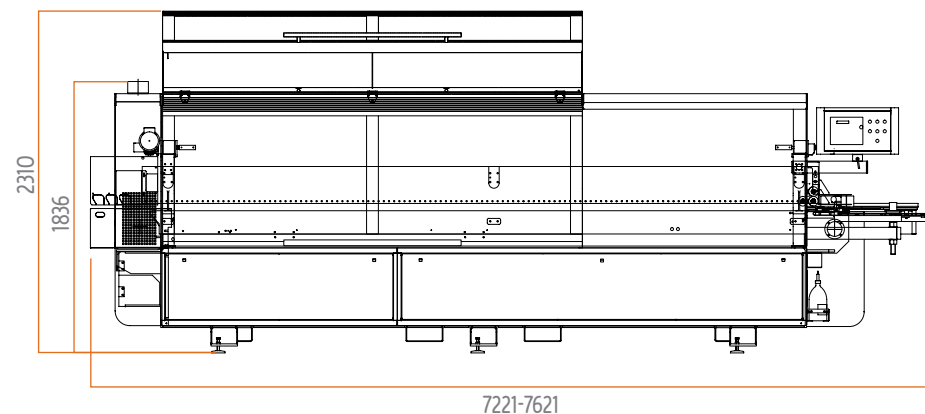

Length / Gesamtlänge		
Flexa 607 RM2AT-11	6100	7221
Flexa 607 RM4AT-11	6500	7621

Maximum noise levels measured according to the operating conditions established by EN ISO 18217:2015 rule:
Acoustic pressure in process 86 dB(A) (measured according to EN ISO 11202:2010, uncertainty K = 4 dB)
Acoustic power in process 99 dB(A) (measured according to EN ISO 3746:2010, uncertainty K = 4 dB)
Even if there is a correlation between above mentioned "conventional" noise emission values and average levels of personal exposure over eight hours of operators, these last also depend on the real operating conditions, duration of exposure, acoustic conditions of the working environment and presence of further noise sources, this means the number of machines and other adjacent processes.

Maximaler, ermittelter Geräuschpegel entsprechend der Betriebsbedingungen laut Norm EN ISO 18217:2015:
Akustischer Druck in Arbeit bei 86 dB(A) (gemessen entsprechend EN ISO 11202:2010, Ungewissheit K = 4 dB)
Schalleistungspegel in Arbeit bei 99 dB(A) (gemessen entsprechend EN ISO 3746:2010, Ungewissheit K = 4 dB)
Obwohl es eine Verbindung gibt zwischen oben genannten "konventionellen" Geräuschpegel und den durchschnittlichen Pegel, dem das Personal in 8 Stunden ausgesetzt ist, hängen diese letzteren auch von den tatsächlichen Betriebsbedingungen ab: Dauer, die man dem Geräusch ausgesetzt, akustische Bedingungen des Arbeitsplatzes und Anwesenheit anderer Geräuschquellen, d.h. Anzahl anderer Maschinen und Arbeitsabläufe in der Umgebung.

For technical, commercial and safety regulations reasons standard and extra accessories can change from country to country. Please refer to your nearest Casadel distributor. In this catalogue machines are shown with options and in CE configuration. We reserve the right to modify technical specifications without prior notice, provided that such modifications do not affect safety as per CE certification.

Die Ausrüstungen in den Standardausführungen sowie Sonderzubehör können von Land zu Land unterschiedlich sein. Bitte wenden Sie sich daher an unseren zuständigen Importeur/Händler. In diesem Katalog sind die Maschinen mit Sonderzubehör dargestellt. Die Firma behält sich das Recht vor, alle Daten und Maße ohne Vorankündigung zu ändern, ohne dabei die durch EG-Bescheinigung notwendige Sicherheit zu beeinflussen.

Casadei

Italian creativity in the international history of wood working

Italianische Kreativität in der internationalen Geschichte der Holzbearbeitung

Casadei was established in 1945, when the first machines rolled out of the factory and into traditional woodworking shops. Casadei, thanks to constant investments into research and design, has become a pinnacle of quality in the world marketplace.

The first Casadei production is born with the brand "L'Artigiana", which grows quickly in the whole world.

Casadei, together with its partner Busellato, enjoys great success in more than 90 countries and 5 continents, thanks to a widespread and high qualified distribution network and a complete range of products, starting from traditional machines to sophisticated machines such as: panel saws, wide belt sanders, edgebanders and moulders.

Casadei Maschine wird im Jahre 1945 gegründet, als sich die ersten Kombi-Maschinen auf dem Markt der traditionellen Maschinen für die Holzbearbeitung geltend machen. Das ist der Anfang einer großen Serienproduktion, die dank Investition in Personal und Technologie, eine anerkannte Führungsrolle erreicht hat. Die erste Casadei Produktion beginnt mit dem Markenzeichen "L'Artigiana" und hatte eine rasche Diffusion weltweit.

Casadei, gemeinsam mit dem Partner Busellato, ist heute in mehr als 90 Ländern und 5 Kontinenten erfolgreich vertreten. Dies dank eines hoch qualifizierten Vertriebsnetzes und einer kompletten Produktpalette, die von traditionellen bis zu Spezialmaschinen geht wie: Plattenaufteilsägen, Schleifmaschinen, Kantenanleimmaschinen und Profilfräsmaschinen.

Casadei Busellato

When teamwork wins

Wenn Teamarbeit gewinnt

The Teamwork Casadei Busellato is born on 2008 joining two historical names in the field for wood processing machines, Casadei and Busellato. The two companies, joining, have started a way of commercial synergy, organisation and production by using the complementary parts of their products.

Das Teamwork Casadei Busellato wird im Jahre 2008 gegründet, durch die Integration zwei historischer Marken im Bereich der Holzbearbeitung, die Casadei und Busellato. Mit dieser Integration haben die zwei Firmen den Weg der kaufmännischen, organisatorischen und produktiven Synergie aufgenommen, durch Ausnutzung und Ergänzung der angebotenen Produkte.

